

Base cilindro buje

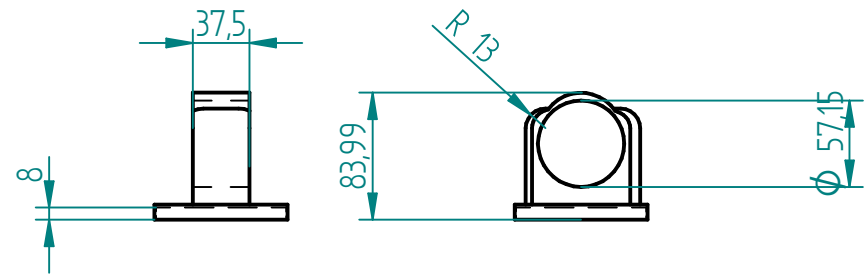

Cilindro buje

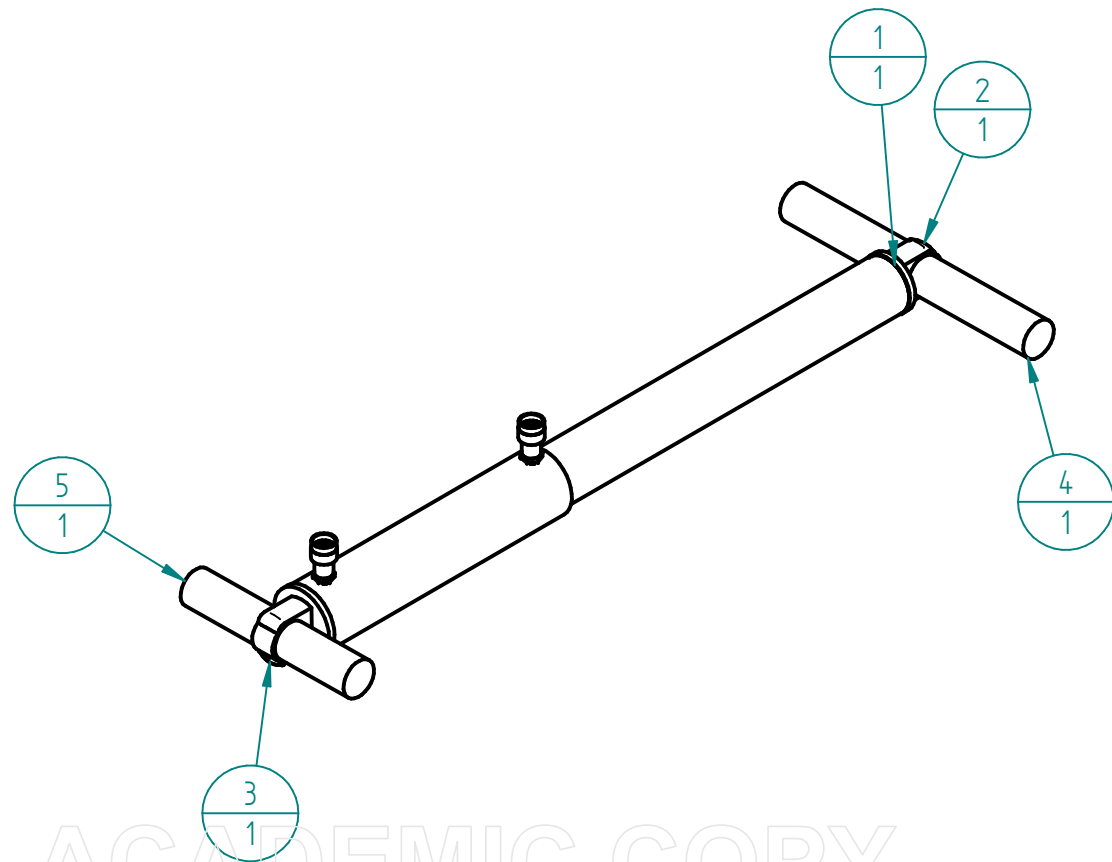
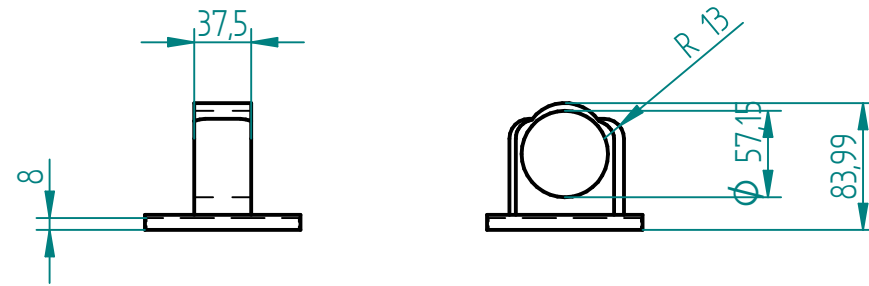

Número de elemento	Nombre archivo (sin extensión)	Cantidad
1	RR-3014	1
2	base_cilindro_buje	1
3	clindro_buje	1
4	pasador cilindrp	1
5	PASADORES PLACA	1

Nombres	
Dibujado	Alexander Moreno y Andres Negrte
Comprobado	
Aprobado 1	
Aprobado 2	
Fundacion Universidad America	
Facultad de ingenierias ingenieria mecanica	
Proyecto: Diseño y modelamiento de una máquina herramienta, para el levantamiento y giro de motores caterpillar para las reparaciones superiores y overhaul.	
Título: Cilindro	
A3	Material: Fecha 20/05/16
Cotas en milímetros y tolerancias ±0,5 y ±1°	
Escala : 1:5	Plano: 9/13
Espesor:	

SOFT EDGE ACADEMIC COPY