

Acople Cilindro Platina (E 1:2)

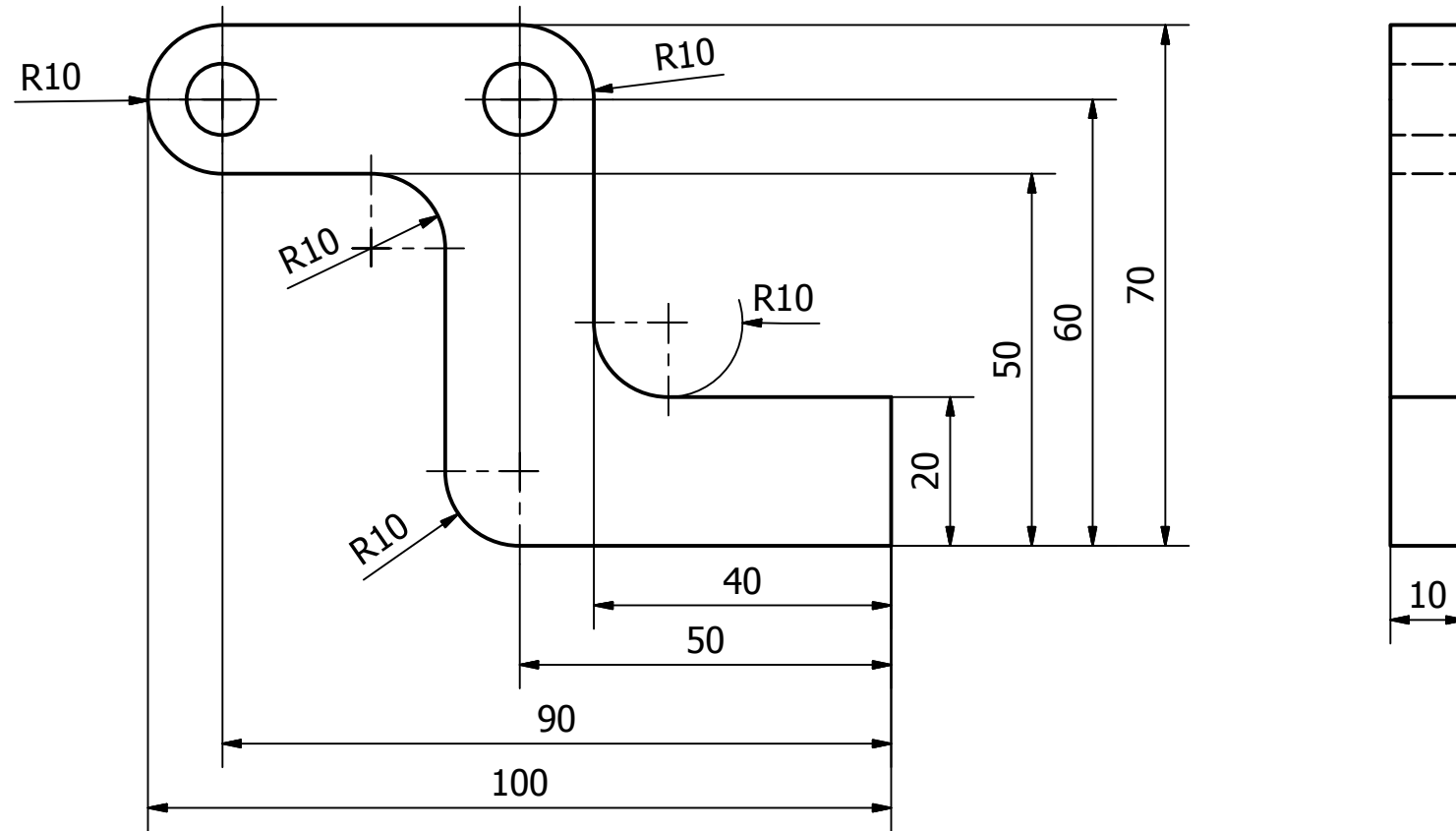

Soporte Caucho Ajuste Mordaza E (1:2)

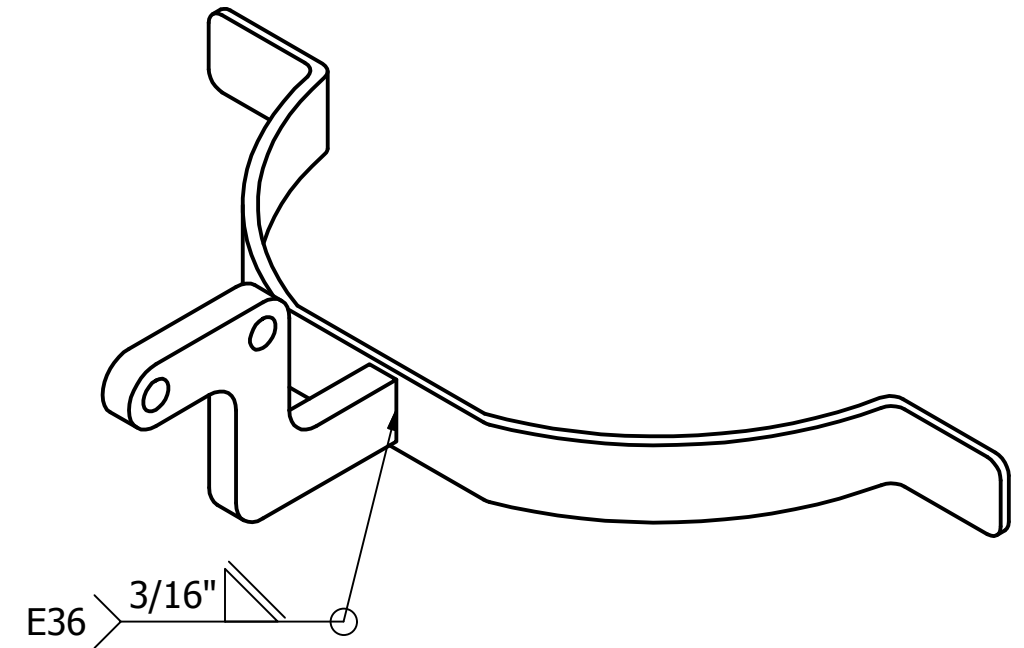

Platina Soporte Caucho Ajuste (E 1:2)

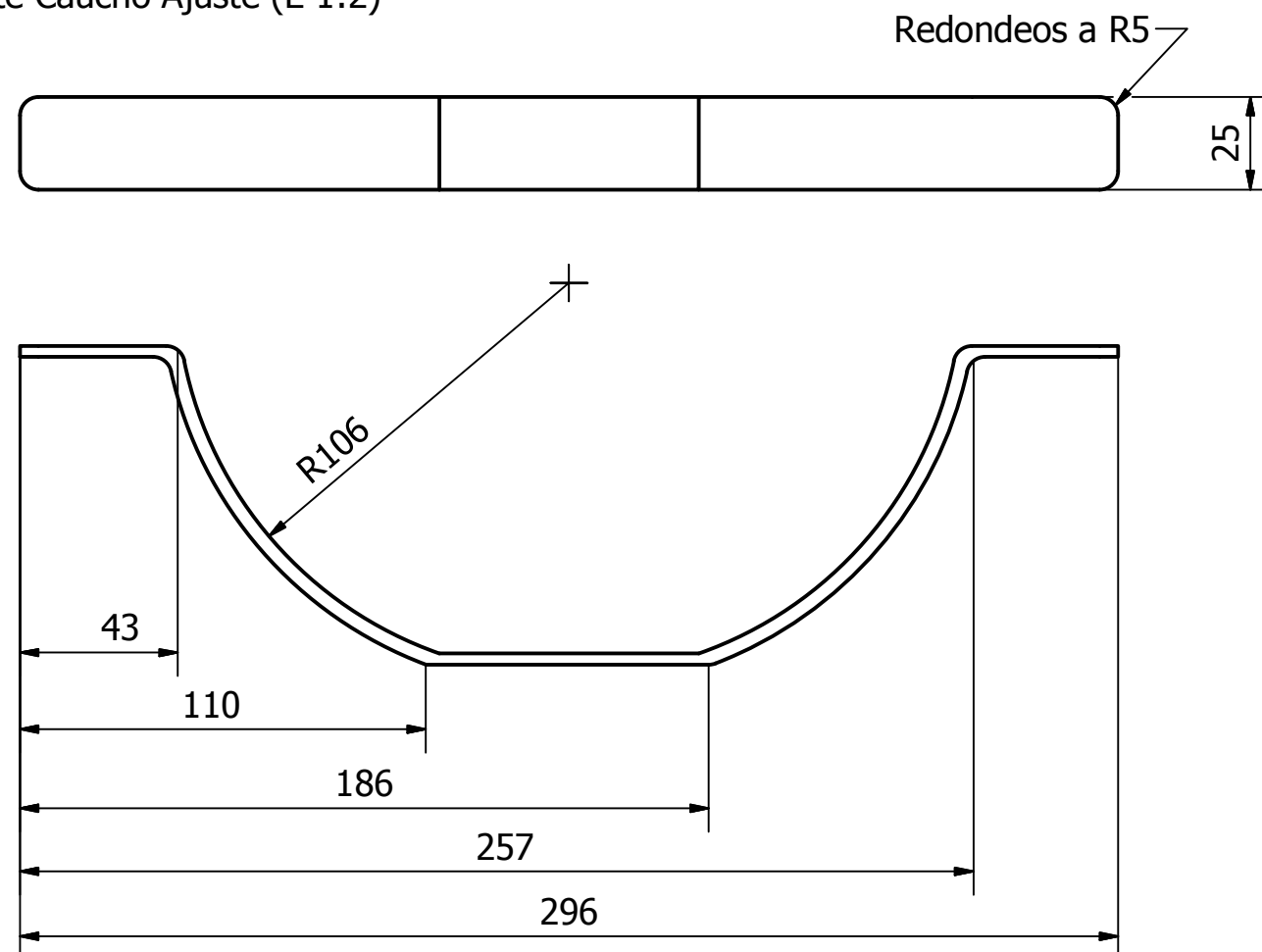

NOTAS

1. Junta BTC-P4 segun codigo AWS D1.1 se aplica para todas las uniones en T junta de filete. Aplica para todas las juntas.
2. Soldadura MIG/MAG
3. Realizar Inspección Visual a las juntas.



FUNDACIÓN UNIVERSIDAD DE AMÉRICA
FACULTAD DE INGENIERIAS
PROGRAMA DE INGENIERÍA MECÁNICA

DISEÑO DE UNA EMPACADORA AUTOMATIZADA PARA LA EMPRESA DOLOMITA RIVERA CIA. LTDA

Platina Caucho Ajuste

ELABORÓ	Susana Yunda Rivera	MATERIAL	Acero ASTM A36	UNIDADES	mm
		FECHA	29-07-2016	TAMAÑO	A3
		ESCALA	1 : 1	PLANO No.	15/21

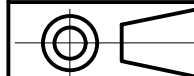

REVISO