

DIAGRAMA DE FUERZA



DIAGRAMA UNIFILAR



5	Bacula	200W - 220V	1
4	PLC	300W - 110V	1
3	Motor Compresor	1kW - 110V	1
2	Motor Cosedora	1kW - 220V	1
1	Motor Dosificación	1.5kW - 2HP	1
NO.	DESCRIPCIÓN	OBSERVACIONES	CANT.

LISTADO COMPONENTES ELÉCTRICOS

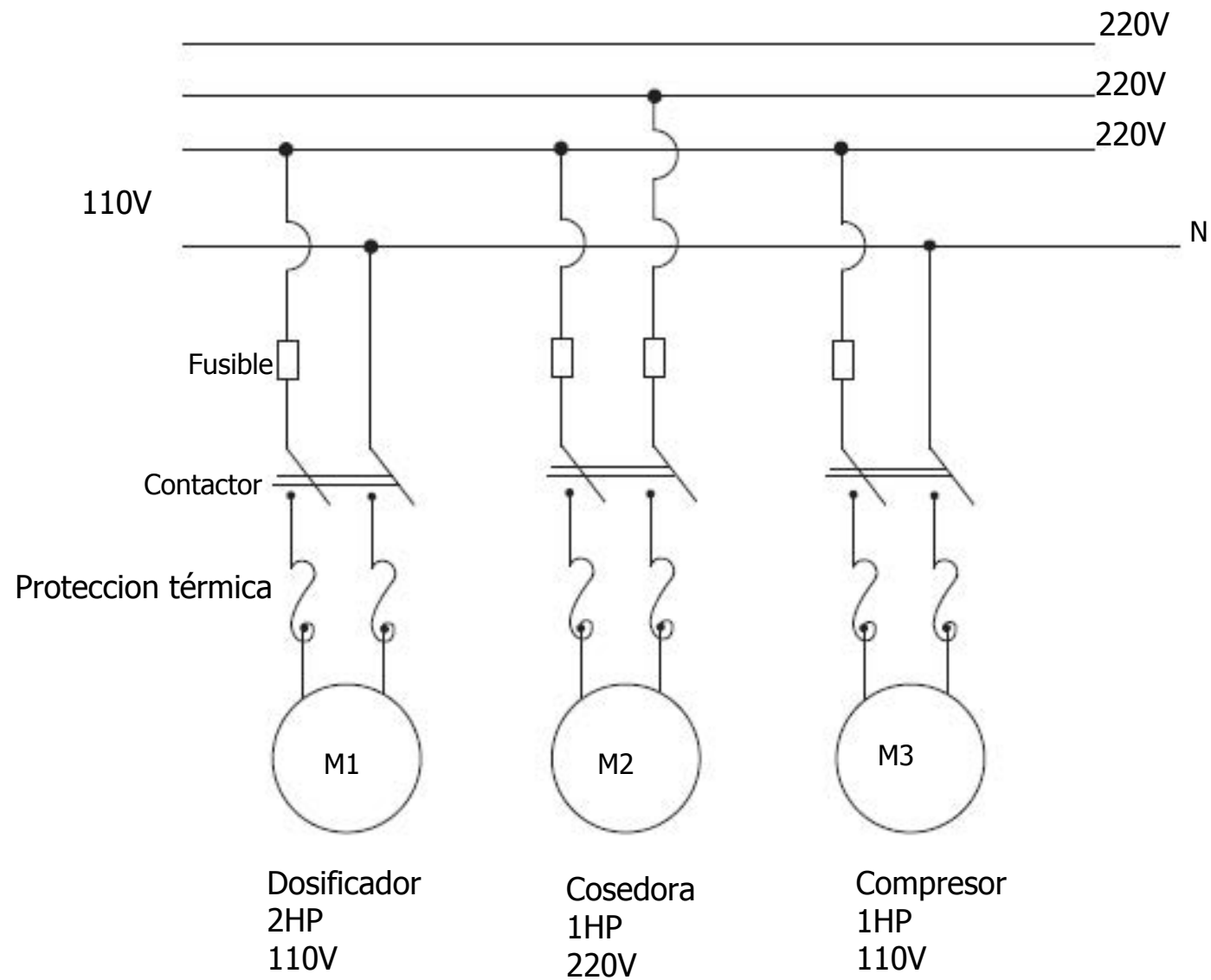
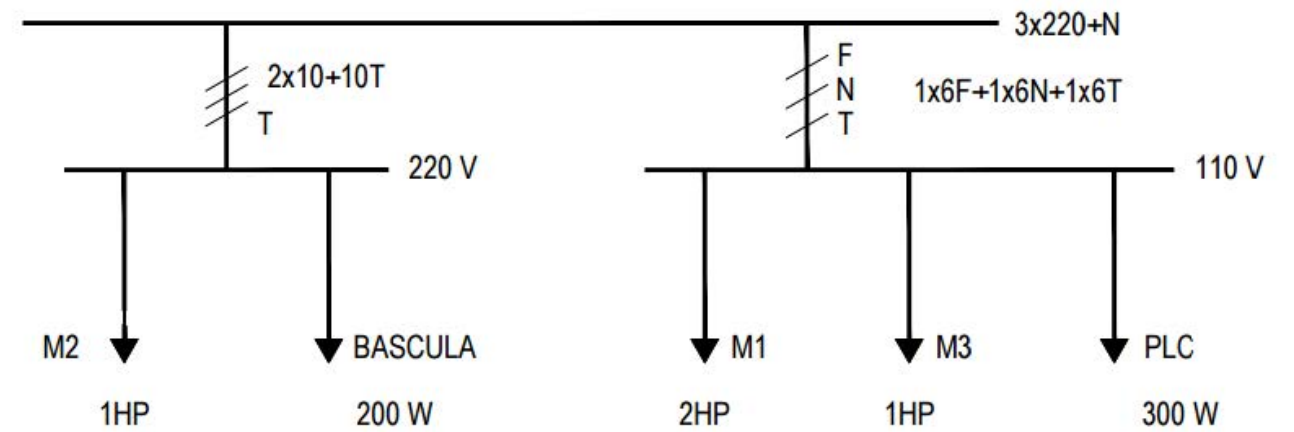

**FUNDACIÓN UNIVERSIDAD DE AMÉRICA**  
FACULTAD DE INGENIERIAS  
PROGRAMA DE INGENIERÍA MECÁNICA

DISEÑO DE UNA EMPACADORA AUTOMATIZADA PARA LA EMPRESA DOLOMITA RIVERA CIA. LTDA

Diagrama Eléctrico

ELABORÓ	Susana Yunda Rivera	MATERIAL	-	UNIDADES	mm
REVISÓ		FECHA	29-07-2016	TAMAÑO	A3
		ESCALA		PLANO No.	20/21