

Escala 1 : 2

Miembro estructura No 2  
 Cantidad: 2  
 Perfil: cuadrado 30x30x1.5 mm  
 Material: Acero Inox.

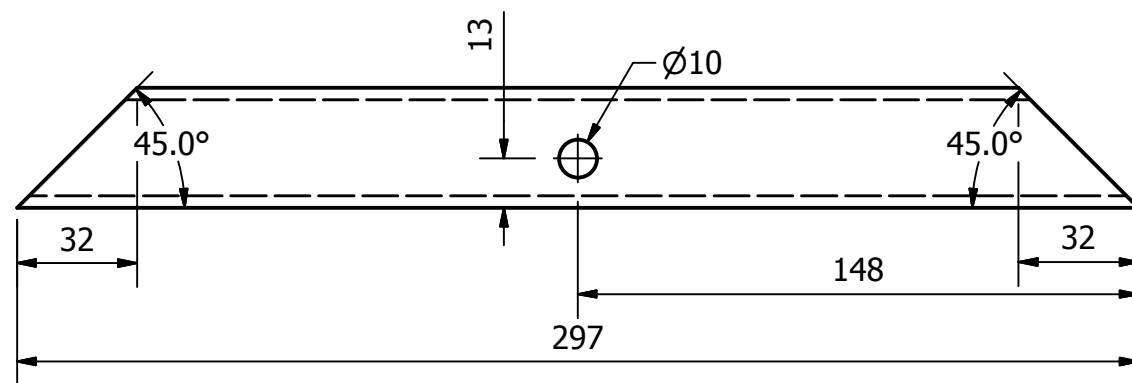

Escala 1 : 2

Miembro estructura No 3  
 Cantidad: 2  
 Perfil: cuadrado 30x30x1.5 mm  
 Material: Acero Inox.

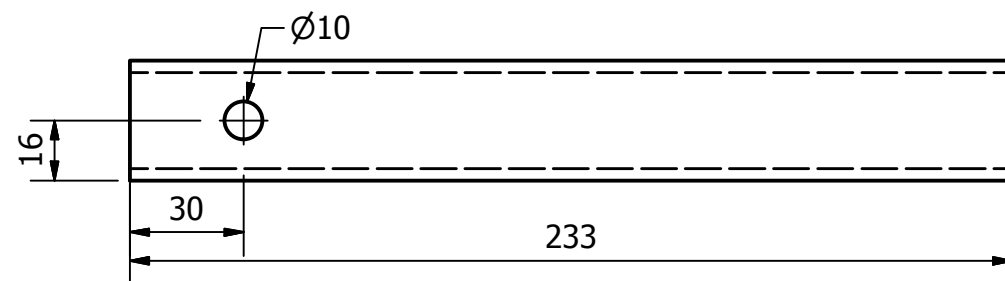

Escala 1 : 2

Miembro estructura No 4  
 Cantidad: 2  
 Perfil: cuadrado 30x30x1.5 mm  
 Material: Acero Inox.

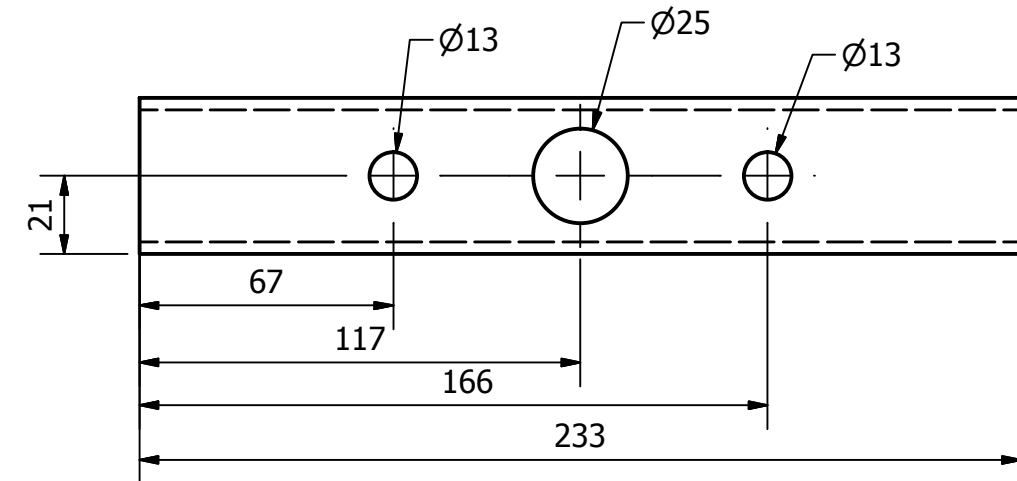
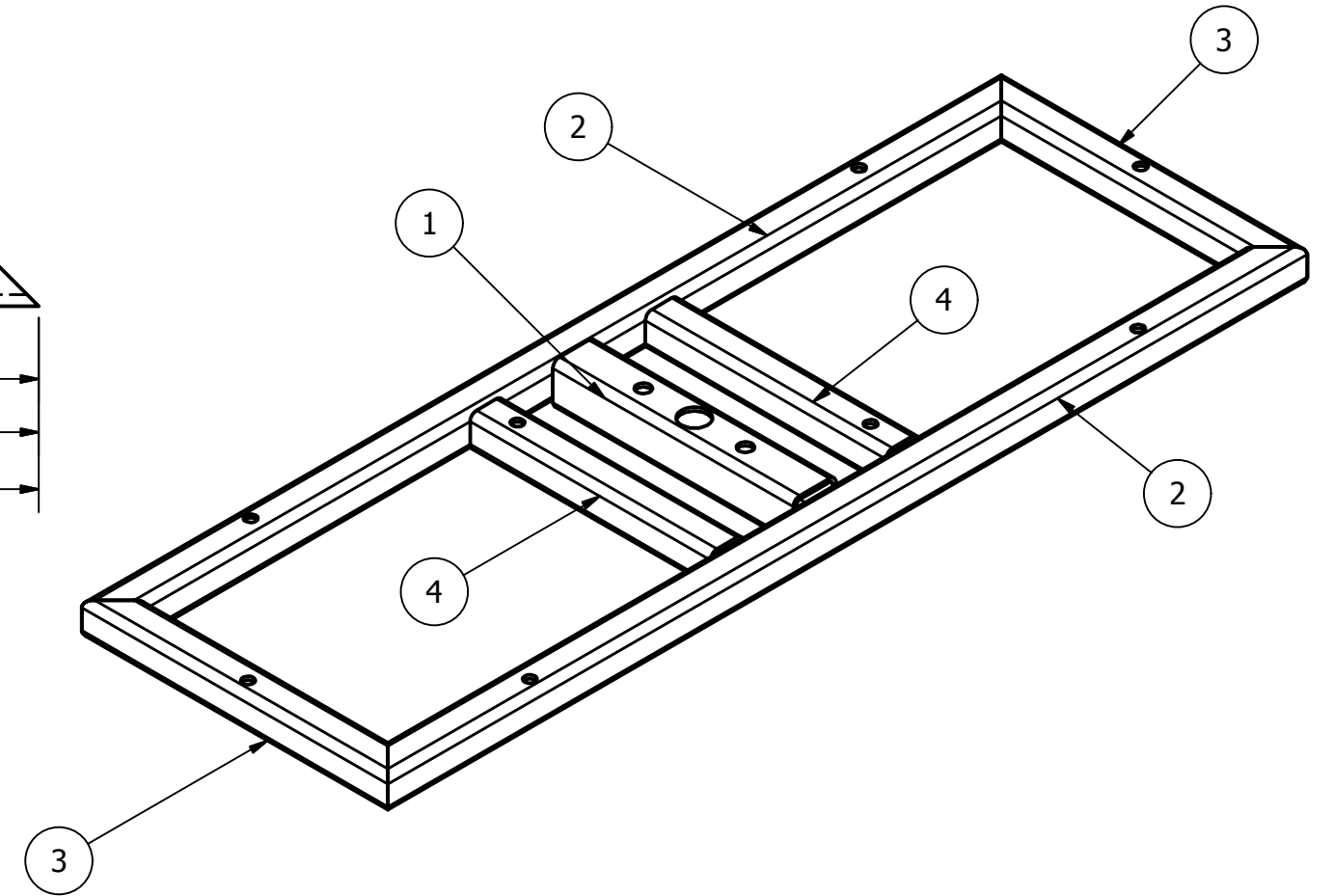

Escala 1 : 2

Miembro estructura No 1  
 Cantidad: 1  
 Perfil: cuadrado 42x42x2 mm  
 Material: Acero Inox.

	<b>FUNDACIÓN UNIVERSIDAD DE AMÉRICA</b> FACULTAD DE INGENIERÍA MECÁNICA		
	PROYECTO: MÁQUINA AUTOMATIZADA PARA PRODUCCIÓN DE EMPANADAS		
	PLANO 1.03.06	FECHA: 22/04/2017	Elaboró: Juan Pablo Barrera Barragán
	Hoja 23 de 42		Nombre Pieza: Estructura soporte mesa giratoria