

Viga Delantera Motor
Escala 1 : 5
Tubo c 30x30x2.5mm
Acero ASTM A500

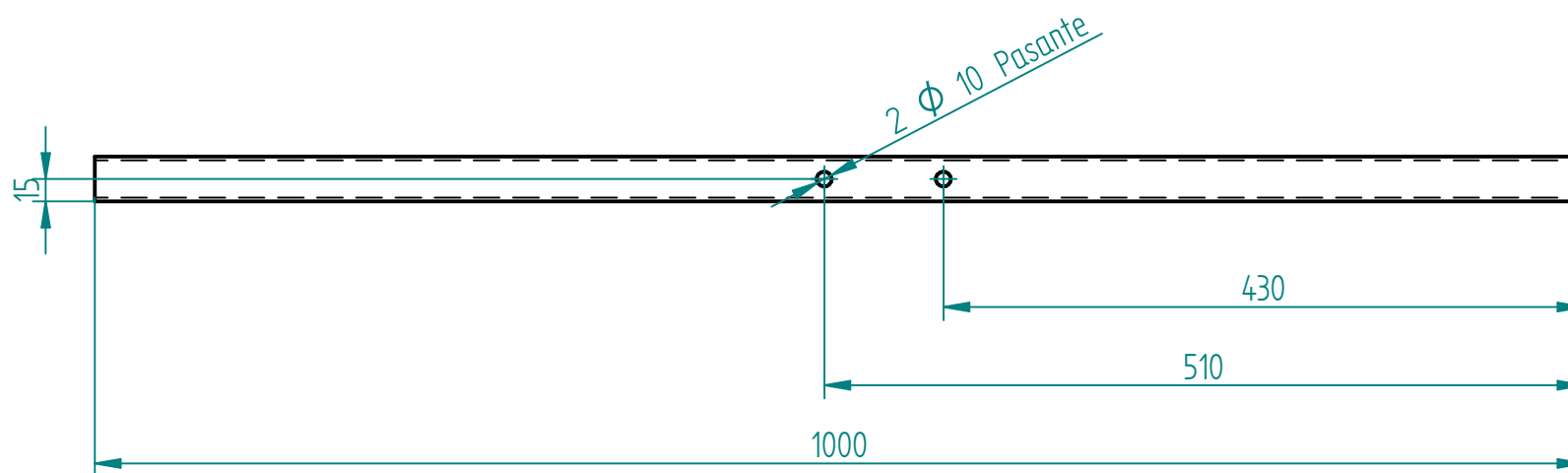

Viga Trasera Motor
Escala 1 : 5
Tubo c 30x30x2.5m
Acero ASTM A500

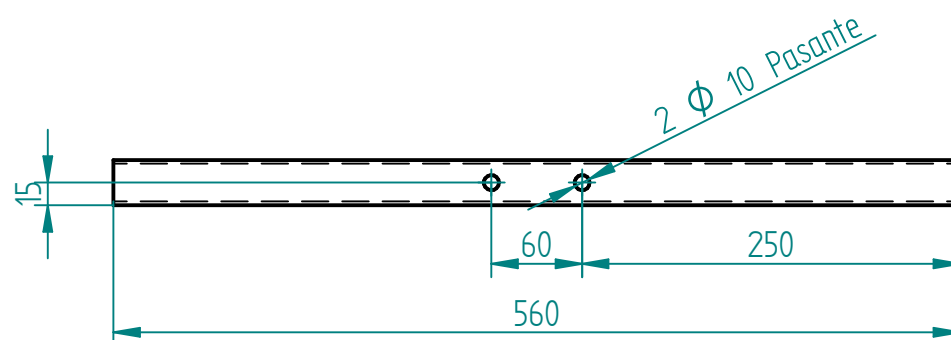

Viga Lateral Motor
Escala 1 : 5
Tubo c 30x30x2.5mm
Acero ASTM A500

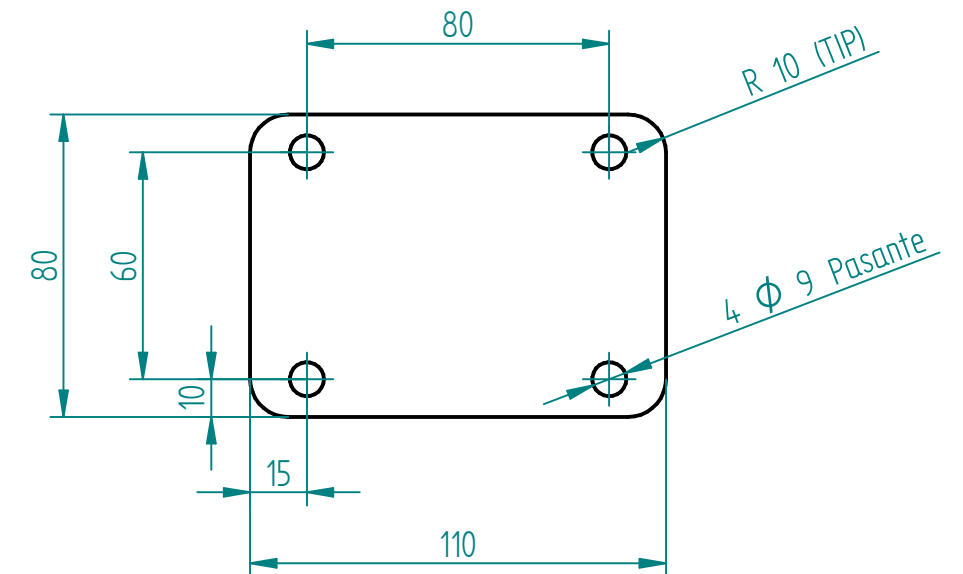

Soporte Ruedas
Escala 1 : 2
Acero Galvanizado
Lámina rolada en caliente
Calibre 13

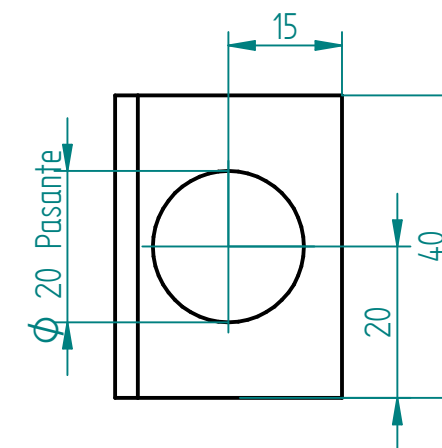

Perfil Radiador
Escala 1 : 1
Perfil L 30x30x2.5mm
Acero ASTM A36

	Nombre	Fecha	 Fundación Universidad de América
Dibujó	Sergio Romero	01/12/17	
	Revisó	01/12/17	Título
			Banco didáctico para pruebas de un motor de combustión interna
Salvo indicación contraria cotas en milímetros ángulos en grados tolerancias ±0,5 y ±1°			Plano
			A3 ELEMENTOS SOPORTE
			Material
			ASTM A500
Escala		1 : 5	Plano
		4	Hoja
		4 de 6	