

COORTE A-A

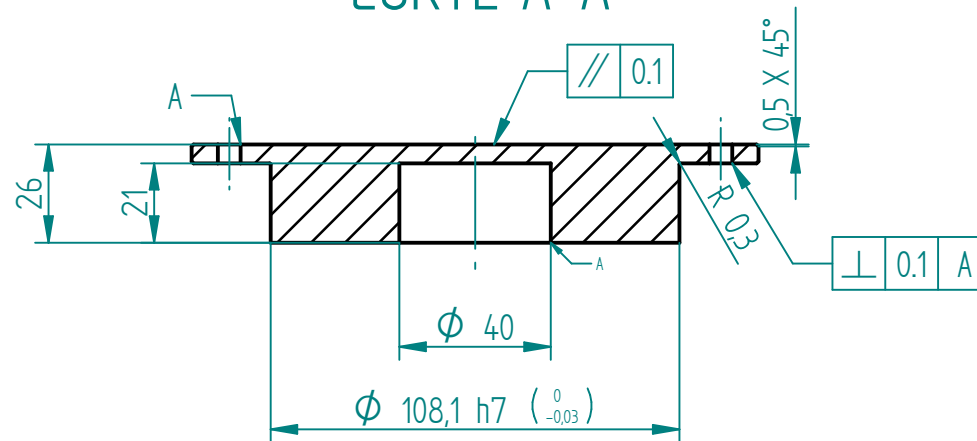

EN TODAS LAS SUPERFICIES
SALVO INDICACIÓN

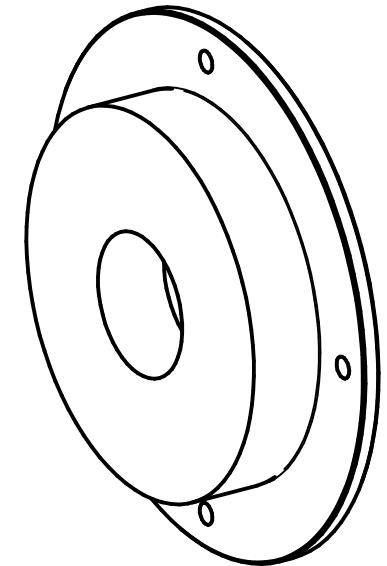

- NOTAS:
1. MEDIDAS EN MILIMETROS.
 2. TOLERANCIAS LINEALES ± 0.5 .
 3. TOLERANCIAS ANGULARES $\pm 1^\circ$

SOLID EDGE ACADEMIC COPY

| | | | |
|--------------------------|---|-------------|-----------------------------------|
| | FUNDACIÓN UNIVERSIDAD DE AMÉRICA FACULTAD DE INGENIERÍAS PROGRAMA DE INGENIERÍA MECÁNICA | | |
| | DISEÑO DE UNA MÁQUINA AUTOMATIZADA PARA LA PERFORACIÓN DE TIERRA Y POSTERIOR UBICACIÓN DE LA PLÁNTULA JUGLANS NEOTROPICA EN LLANURAS | | |
| CONJUNTO: CAJA REDUCTORA | MATERIAL: | | AISI SAE 1020 |
| TÍTULO: TAPA DEL EJE C | ELABORÓ: | | ANDRÉS FELIPE DIAZGRANADOS ZAPATA |
| ELABORÓ: | FECHA: | CANTIDAD: 1 | |
| ELABORÓ: | FECHA: | CANTIDAD: 1 | |
| | ESCALA: | PLANO No: | REVISÓ: |
| | 1 : 2 | 29 de 37 | POS 25 PL 10 |