

**MEMORIA COMO ESTRATEGIA PARA INCENTIVAR EL TURISMO EN EL
CENTRO HISTÓRICO DE HONDA TOLIMA**

JUAN FELIPE LUNA RAMÍREZ

**Proyecto integral de grado para optar el título de:
ARQUITECTO**

Director:

JUAN SEBASTIÁN NEIRA SARMIENTO

ARQUITECTO

GERMAN ANDRES GUTIERREZ PINZON

ARQUITECTO

FUNDACION UNIVERSIDAD DE AMERICA

FACULTAD DE ARQUITECTURA

PROGRAMA DE ARQUITECTURA

BOGOTA D.C

2023

NOTA DE ACEPTACIÓN

Firma del director

Firma del presidente Jurado

Firma del Jurado

Firma del Jurado

DIRECTIVOS DE LA UNIVERSIDAD

Presidente de la Universidad y Rector del Claustro

Dr. Mario Posada García-Peña

Consejero Institucional

Dr. Luis Jaime Posada García-Peña

Vicerrectora Académica y de Investigación

Dra. Alexandra Mejía Guzmán

Vicerrector Administrativo y Financiero

Dr. Ricardo Alfonso Peñaranda Castro

Secretario General

Dr. José Luis Macías Rodríguez

Decana Facultad de Arquitectura

Arq. María Margarita Romero Archbold

Las directivas de la Universidad de América, los jurados calificadores y el cuerpo docente no son responsables por los criterios e ideas expuestas en el presente documento. Estos corresponden únicamente a los autores.

AGRADECIMIENTOS

Quiero agradecer primeramente a DIOS, por darme la fortaleza por todas las bendiciones que me da a mí y a mi familia porque es un pilar fundamental en mi vida y en la de mi familia por que sin el no seria la persona que soy.

A mi madre y hermanas, ya que ustedes han sido siempre el apoyo y la fortaleza que necesito día a día impulsándome a esforzarme y seguir haciendo las cosas bien, quienes estuvieron para mí siempre a mi lado en los días y noches más difíciles, Siempre apoyándome incondicionalmente y llenándome de amor.

En especial, a mi abuela y mi abuelo, quienes estuvieron apoyándome y acompañándome todo el tiempo, quienes se preocupaban por mí por los días de traspasos porque nunca me faltara nada. Su amor incondicional, su apoyo y motivación fueron base para alcanzar este logro.

A mi tutor, Juan Sebastián Neira, por cada aporte profesional para mejorar y aportar al proyecto, por su paciencia y experiencia como docente, sus consejos fueron siempre útiles, su acompañamiento fue claro y permanente. Usted formó parte importante de la culminación de esta tesis. Gracias por sus palabras de aliento.

todos los docentes, por compartir ese profesionalismo que los caracteriza y por compartir sus conocimientos, cada una de sus palabras fueron sabias, a ustedes les debo lo que conseguí académicamente, a mis compañeros y amistades que formé en el transcurso de la carrera ya que crecí mucho como persona y aprendí cosa de cada uno de ustedes.

TABLA DE CONTENIDO

	<i>Pág.</i>
RESUMEN	12
INTRODUCCIÓN	13
1 DEFINICIÓN DEL PROBLEMA	15
1.1 <i>Pregunta de investigación + creación</i>	18
1.2 <i>Propuesta creativa (proyecto de arquitectura o urbanismo)</i>	18
1.3 <i>Justificación</i>	18
1.4 <i>Objetivo general.</i>	20
1.5 <i>Objetivos específicos de investigación.</i>	20
1.6 <i>Objetivo general de creación.</i>	20
1.7 <i>Objetivos específicos de la creación.</i>	20
1.8 <i>Fases metodológicas</i>	21
2 MARCO TEÓRICO	24
2.1 <i>Antecedentes estado del arte.</i>	26
2.2 <i>Marco teórico conceptual</i>	34
2.2.1 <i>Urbanismo táctico</i>	39
2.2.2 <i>Resignificación urbana</i>	41
2.2.3 <i>Arquitectura del paisaje</i>	42
2.3 <i>Marco referencial</i>	43
2.3.1 <i>Artículos referenciales teóricos urbanos</i>	43
2.3.2 <i>Aplicación en el proyecto</i>	45
2.4 <i>Marco normativo</i>	48
3 DESARROLLO DE LA PROPUESTA	50
3.1 <i>Diagnostico urbano</i>	50
3.2 <i>Análisis socio-económico</i>	51
3.3 <i>Análisis funcionales y estrategias</i>	54

3.4	<i>El proceso de indagación</i>	59
3.5	<i>Los principios y criterios de composición</i>	60
3.6	<i>Cartilla de fitotectura</i>	65
4	PROYECTO DEFINITIVO	68
4.1	<i>Selección áreas de intervención</i>	68
5	CONCLUSIONES	74
	BIBLIOGRAFÍA	75
	ANEXOS	77

	pág.
Figura 1. Análisis de Rogelio salmona al pasaje arquitectónico.	25
Figura 2. Museo parque ximhai	27
Figura 3. Museo parque ximhai exterior	28
Figura 4. Museo parque ximhai corte	28
Figura 5. Centro de memoria, paz y reconciliación	29
Figura 6. Planta de cubiertas Centro de memoria, paz y reconciliación	30
Figura 7. Edificio transoceánico vista aérea	31
Figura 8. Edificio transoceánico fachada	32
Figura 9. Edificio transoceánico planta 1 nivel	32
Figura 10. Jardín de colores	33
Figura 11. Contexto predominante	34
Figura 12. Resignificar el territorio	35
Figura 13. Sistema de circulaciones	35
Figura 14. Configuración de plataformas	36
Figura 15. Puntos simbólicos	37
Figura 16. Hacer escultura desde esculturas metafóricas	37
Figura 17. Técnicas de diseño bioclimáticas	38
Figura 18. Micro climas	39
Figura 19. Urbanismo táctico	40
Figura 20. Axonometría diseño urbanismo táctico	41
Figura 21. Resignificación urbana	42
Figura 22. Referentes arquitectura del paisaje	45
Figura 23. Resignificación del contexto	46
Figura 24. Esculturas metafóricas	47
Figura 25. Escalonamiento visual	47
Figura 26. Estrategias micro climas	47
Figura 27. Plano de localización	50
Figura 28. Zona de intervención	50

Figura 29. Sectores turísticos	51
Figura 30. Análisis poblacional	51
Figura 31. Ocupación hotelera	53
Figura 32. Índice de pobreza	53
Figura 33. Malla vial	54
Figura 34. Hitos dentro del centro histórico	56
Figura 35. Llenos y vacíos	57
Figura 36. Tipologías de vivienda	57
Figura 37. Distribución barrial	58
Figura 38. Expansión del centro histórico	58
Figura 39. Objetivos y estrategias de composición	60
Figura 40. Ejes virtuales	61
Figura 41. Plataformas escalonadas	62
Figura 42. Puntos en el recorrido memorial	62
Figura 43. Confort térmico - micro climas	63
Figura 44. Zonificación	63
Figura 45. Fitotectura por especies	65
Figura 46. Fitotectura por especies 2	66
Figura 47. Fitotectura por especies 3	67
Figura 48. Fotografía estado actual zona 1	68
Figura 49. Fotografía estado actual zona 2	68
Figura 50. Planta de cubiertas proyecto	69
Figura 51. Perfil con detalles	69
Figura 52. Perfil con detalles 2	70
Figura 53. Corte axonométrico propuesta	70
Figura 54. Render zona 1	71
Figura 55. Tipos de recorridos	71
Figura 56. Zonas de permanencia	72
Figura 57. Render 2 zona	72

Figura 58. Bioclimática.	73
Figura 59. Render zona 3.	73
Figura 60. Planta primer nivel.	78
Figura 61. Planta segundo nivel.	78
Figura 62. Planta tercer nivel.	79
Figura 63. Planta cuarto nivel.	79
Figura 64. Planta de evacuaciones.	80
Figura 65. Planta de redes.	80
Figura 66. Detalles torre de avistamiento.	81
Figura 67. Detalles mobiliario urbano.	81
Figura 68. Detalles mobiliario urbano 2.	82
Figura 69. Detalles mobiliario urbano 3.	82
Figura 70. Detalles mobiliario urbano 4.	83
Figura 71. Detalles mobiliario urbano 5.	83
Figura 72. Detalles mobiliario urbano 6.	84
Figura 73. RENDER 1.	85
Figura 74. RENDER 2.	85
Figura 75. RENDER 3.	86
Figura 76. RENDER 4.	86
Figura 77. RENDER 5.	87
Figura 78. RENDER 6.	87
Figura 79. RENDER 7.	88
Figura 80. RENDER 8.	88
Figura 81. RENDER 9.	89
Figura 82. RENDER 10.	89
Figura 83. Foto maqueta.	90
Figura 84. Foto maqueta 2.	91
Figura 85. Foto maqueta 3.	92
Figura 86. Foto maqueta 4.	93

LISTA DE TABLAS

	pág.
Tabla 1. Análisis de cierre de brechas	16
Tabla 2. Problemas dentro del centro histórico	16
Tabla 3. Sintesis diagnostico del sector turistico	17
Tabla 4. Tabla rangos de edad poblacional	52
Tabla 5. Tipo de vivienda	52

RESUMEN

El principal énfasis de este proyecto está puesto en suplir el déficit turístico dentro de los cascos históricos aprovechando vacíos urbanos residuales, más concretamente, de generar transformaciones de espacios públicos significativos mediante las diferentes formas en la que la memoria puede aportar en este tipo de entornos coloniales partiendo por la participación de la comunidad y conceptos urbanos específicos.

Se tiene en cuenta el ámbito social y la memoria geográfica de la periferia urbana colonial, entendiéndola como un punto de partida para los procesos de tomar decisiones hacia donde ira enfocada el diseño del proyecto, ya que se pretende resignificar la memoria del territorio, generar sensaciones simbólicas, conmemorar y resignificar las memorias visuales y aportando memorias colectivas en espacios públicos efectivos, entendidos como plazas, parques, plazoletas, etc.

El ejercicio se realizó en Honda - Tolima en un contexto colonial con conexiones a edificaciones patrimoniales más importantes dentro del casco histórico y con un déficit a nivel de espacios públicos, Las problemáticas que se evidenciaron el poco uso y no apropiación por parte de la población y el abandono estatal a los mismos. generando un diseño de espacio público efectivo bajo parámetros de diseño del paisaje, urbanismo flexible y unidades de paisajes.

Palabras Clave: Memoria, Urbanismo, parques, bioclimática, apropiación, flexibilidad, comunidad, colonial, patrimonio, visuales, memorias colectivas, territorio.

INTRODUCCIÓN

El deterioro del patrimonio en Colombia a partir de los años es más constante y más significativo, las edificaciones con diferentes características históricas se ven altamente afectadas y esto conlleva a la pérdida de la memoria representativa de cada uno de estos inmuebles. El trabajo de grado se centra principalmente en el déficit turístico dentro de los centros históricos tomando como oportunidad los vacíos residuales dentro de los contextos patrimoniales y así generar arquitectura contemporánea en contextos antiguos, se piensa en proponer estrategias que incentiven el turismo mediante recorridos en paisajes construidos y así ayudar a potenciar económicamente al sector.

Gran parte de la población desconoce las oportunidades culturales y económicas que les puede producir al tener su memoria viva, cuidar y preservar su historia y su contexto. El centro histórico de Honda es evidencia del deterioro que sufren los municipios que su principal desarrollo económico, cultural y turístico se concentraba dentro del casco histórico y que al pasar de los años se van convirtiendo en zonas de inseguridad y rechazo por parte de la juventud ya que a medida que las ciudades se expanden generan un atractivo mayor por lo cual se pierde el legado y la memoria del municipio.

A través de estrategias formales y “la memoria” como herramienta que sirve para componer el espacio arquitectónico como recorrido, se puede articular y configurar un paisaje histórico. Siendo el mecanismo para construir historia y generar reflexiones sobre la importancia de preservar y consolidar de una mejor forma el contexto y así ofrecer un atractivo turístico tanto a los residentes del municipio como a los extranjeros, para potencializar la economía dentro de sus límites ya que la principal fuente de ingresos hoy en día en contextos declarados patrimonio de la humanidad es el turismo. Se reconocen 3 objetivos claros

(1) generar un diagnóstico y como resultado un análisis de las condiciones propias del lugar y sus necesidades.

(2) Investigar en autores las estrategias útiles para resolver las problemáticas encontradas y la articulación de la memoria un su contexto partiendo de un recorrido utilizando vacíos residuales como oportunidad de intervención dentro de contextos patrimoniales.

(3) Implementar las estrategias investigadas, para ofrecer una mejor consolidación de su contexto y potencializar el turismo en el centro histórico de Honda desde un punto de vista físico.

El centro histórico de Honda ha dejado de tener la misma importancia para sus habitantes, perdió su potencial después de la disminución de embarcaciones a través del río Magdalena. Lo que queda es un pueblo con ejemplos de arquitectura colonial y republicana que si no se les da un manejo y uso adecuado están condenados a deteriorarse y ser olvidados.

1 DEFINICIÓN DEL PROBLEMA

El principal problema es el déficit turístico y se ve afectada la economía dentro del centro histórico ya que por medio de la dinámica propia de las ciudades coloniales en las que su desarrollo habitacional, cultural, turístico y comercial parte del centro hacia las periferias de los municipios que son afectados por esto, según el (PEMP) Los Planes Especiales de Manejo muestra que es una realidad que hay un déficit turístico y económico y esto está vinculado con el desarrollo turístico para los ciudadanos del país y para extranjeros.

Por lo cual la conservación y sostenibilidad de la memoria en los centros históricos como patrimonio material es un requisito previo para generar un impacto económico sobre un entorno en específico. Por eso es importante la sostenibilidad económica que nos puede ofrecer el turismo ya que cada pueblo o ciudad tiene algo especial que ninguna otra tiene ya sea por su pasado histórico por su dinámica culturales, por esto la adecuación de los espacios es fundamental como también el acondicionamiento de su entorno para su accesibilidad y generar un empalme más adecuado y consolidar mejor su traza.

Según el texto de Isaak Camilo (*construir la ausencia*) plantea que “la arquitectura como un dispositivo útil para crear vínculos afectivos con el espacio y con el lugar, para preservar y evocar remanentes específicos, conectados con tiempos pasados, memorias y transformaciones en referencia a nuestra vida actual”. (isaak, 2016; p 86)

Este problema nace de la expansión urbana y los constantes cambios de las ciudades o municipios durante todos estos años ya que han colocado en riesgo lo pre existente y los centros históricos han tenido varios problemas a raíz de esto como lo pueden ser:

- La disminución de actividades culturales
- El aislamiento y la pérdida de la economía dentro del centro histórico
- La inestabilidad del suelo y la contaminación
- La migración de la población hacia las periferias de las ciudades
- El deterioro de la movilidad
- El deterioro de sus inmuebles y así muchos más.

Tabla1*Análisis de cierre de brechas*

INDICADOR SECTOR TURISMO	VALOR			VARIACIÓN	TENDENCIA	FUENTE	
	MPIO	DPTO	PAÍS				
Índice de competitividad turística	—	(2019) 4.59	(2019) 5.02	—	—	ICTRC	
Número de visitantes extranjeros no residentes	(2018) 2	(2019) 1	(2019) 16457	(2019) 262148	(2018-2019) 1	Decreciente	KITPT y Mincit
Prestadoras de servicios de turismo activas	—	(2019) 64	(2019) 1205	—	—	—	KITPT
Número de visitantes a parques nacionales naturales	—	—	(2019) 4095	(2019) 1.404.516	—	—	KITPT y Mincit

Nota: la tabla muestra el análisis de las brechas de turistas dentro del municipio. Análisis actuales (2020). tomado de. file:///D:/Downloads/12840_plan-de-desarrollo-territorial-hondatolima-20202023-1fusionado_compressed.pdf

Tabla2*Problemas dentro del centro histórico*

PROBLEMAS SECTOR TURISMO	TERRITORIO AFECTADO			POBLACIÓN AFECTADA												
	MUNICIPIO	URBANO	RURAL	PI	IF	AD	JV	AM	MJ	DS	VC	RE	DI	OT	EP	GN
No se cuenta con un producto turístico definido y su respectiva cadena de valor articulada con el sector cultural.	X															X
No hay una estrategia de marketing que permita la promoción turística del municipio a nivel regional, departamental, nacional e internacional.	X															X
Falta de guías turístico	X					X	X	X	X	X	X	X	X			
Deterioro de la Plaza de Mercado	X															X
Descuido de los inmuebles del Centro histórico	X															X
No hay de iniciativas innovadoras para potenciar el turismo rural y ecológico.	X															X

Nota: La tabla muestra los principales problemas turísticos dentro del municipio. Análisis actuales (2020). file:///D:/Downloads/12840_plan-de-desarrollo-territorial-hondatolima-20202023-1fusionado_compressed.pdf

Los vacíos urbanos o llamados vacíos residuales que se van dejando por estas expansiones causan un gran impacto dentro del centro histórico ya que en algunos casos hace que no se

consolide plenamente estos espacios y no tengan empalmes adecuados respondiendo a la riqueza histórica y a la importancia de estos centros ya que estos espacios están en mayor riesgo de destrucción o perder sus valores estéticos por el abandono.

Se ven como vacíos residuales a los espacios usados en algunos casos como patios o debido a su topografía como jardines naturales invadidos por la contaminación, parqueaderos, zonas verdes perdidas y zonas en ruina. Estos espacios residuales traen muchas más problemáticas como lo son el desarraigo y la obsolescencia funcional y el deterioro en ocupación del suelo ya que todos los usos comerciales o incluso los usos turísticos por eso se toma como una oportunidad de consolidar de mejor forma y poder generar arquitectura para así potenciar el turismo y así potenciar la economía del sector sin olvidar resignificar los valores históricos.

Tabla3

Sintesis diagnostico del sector turistico

SITUACIÓN POSITIVA	SITUACIÓN NEGATIVA
<ul style="list-style-type: none"> • Cuenta con un Plan Estratégico de Desarrollo Turístico del municipio de Honda 2016-2025. • Se cuenta con el diseño del producto turístico del municipio "Honda vive el misterio del tesoro" elaborado por FONTUR. • Se tiene quince atractivos turístico caracterizados por FONTUR. • Se cuenta con nueve prácticas patrimonio inmaterial. • Se caracterizan cuatro destinos turísticos naturales. • Se cuenta con dos museos. • Se cuenta con oferta hotelera. • Desde la Gobernación del Tolima se busca generar una estrategia para posicionar los municipios de Ambalema, Mariquita y Honda como destinos turísticos naturales. • Se encuentra vinculada a la red de pueblos patrimonio desde 2010. • Está incluido en la ruta Mutis. • Cuenta con 7 rutas históricas. • Está incluido en la ruta turística viviras mi tolima 	<ul style="list-style-type: none"> • No se cuenta con la apropiación de un producto turístico definido y su respectiva cadena de valor articulada con el sector cultural. • No se cuenta con una estrategia de marketing que permita la promoción turística del municipio a nivel regional, departamental, nacional e internacional. • No se cuenta con un sistema de información que permita medir los impactos del turismo. • Falta de articulación público privada para que prestadores y comunidad local se entere de la oferta turística y la apropie. • Baja señalización turística. • No hay formación bilingüe entre los actores del sector. • Déficit de guías turísticos. • No se impulsan iniciativas innovadoras para potenciar el turismo rural y ecológico. • Deterioro de la Plaza de Mercado. • Abandono de los inmuebles del centro histórico. • Deterioro del Puente Navarro. • Abandono y ausencia de oferta turística en el malecón. • Abandono y ausencia de oferta turística de los puertos Arrancaplumas y Caracolí. • Los transportadores no hace parte activa de la cadena de valor del turismo. • No hay un cumplimiento en la regulación de precios hacia los turistas. • Falta de capacitaciones no formales en turismo. • Falta de medición de impacto de los eventos. • Falta promoción de los museos. • Falta capacitaciones en plataformas virtuales para promocionar el turismo. • No hay alianzas público privadas con el sector que promociona Honda. • Falta impulsar el ciclismo turístico. • El punto turístico está mal ubicado.

Nota: la tabla muestra la situacion positiva y negativa del turismo dentro de honda. Analisis actuales(2020).file:///D:/Downloads/12840_plan-de-desarrollo-territorial-hondatolima-20202023-1fusionado_compressed.pdf

1.1 Pregunta de investigación + creación

¿Cómo por medio de la memoria se puede estructurar un recorrido urbano aprovechando los vacíos residuales del centro histórico de honda para incentivar el turismo y afianzar su legado histórico?

1.2 Propuesta creativa (proyecto de arquitectura o urbanismo)

Se realiza con una metodología de investigación proyectual la cual incluye diferentes acciones consecutivas. Lo primero se hace un análisis del sector a intervenir logrando identificar diversas problemáticas y así identificar vacíos residuales que estén afectando la ocupación del suelo ya que esto no deja consolidar plenamente las piezas urbanas lo que conlleva a buscar un emplazamiento que responda adecuadamente.

Partiendo de esto, se establece un estudio de autores que aborden dichas problemáticas, con el fin de iniciar un proceso analógico y generando estrategias donde se realice un análisis formal y se saquen principios o estrategias de diseño, las cuales son confrontadas dentro del centro histórico de honda, siendo modificadas a partir de las necesidades del sector turístico, realizando múltiples exploraciones de la forma, que dan resultado a la configuración de un recorrido mediante la memoria y así revivir el potencial turístico y económico de estos sectores patrimoniales, se confronta teóricamente los procesos del proyecto con los discursos de los autores estudiados para así tener mejores aportes al proyecto.

Los espacios no solo buscan potenciar el turismo, sino que también la cultura, el comercio, y la riqueza histórica de honda generando un recorrido consolidando las piezas urbanas.

1.3 Justificación

En la actualidad Colombia tiene 45 centros históricos, cada uno ha sido declarado Bien de Interés Cultural (BIC) teniendo en cuenta su relevancia para comprender cómo se han desarrollado en el espacio físico el proceso de conquista y colonización del territorio, El principal activo turístico

del centro histórico es su condición patrimonial, pues es la materia prima que le impulsa y del cual se nutre. Bertoncetto, (2006).

Se apuesta al turismo ya que buscará la producción de un entorno favorable al extranjero y a los mismos residentes del municipio de Honda, las principales oportunidades y fortalezas que ofrece el turismo son la hotelería, restaurantes, eventos culturales, galerías de arte y tiendas de objetos representativos, pero al tener espacios fragmentados no dejan que este desarrollo turístico y con ello el económico avance.

Esto nos lleva a analizar que esta fragmentación de los espacios urbanos y la no consolidación de los usos del suelo nos da una oportunidad de intervención para generar una consolidación plena y favorable al sector intervenido se concluye que estas fragmentaciones del tejido urbano son (*vacíos residuales*) que se van dejando a medida que se expande el municipio ya sean área de parqueaderos, zonas verdes, zonas con contaminación, etc.

Mediante la memoria se pretende reforzar el turismo en Honda “Edificios que intentamos recuperar para comprender en el presente nuestro el pasado patrimonial ligado a la arquitectura y al arte, antes de que el olvido los arrincone para siempre sin que se puedan encontrar las claves de nuestro pasado histórico”. (Gonzales, 2021, p.8). según la investigación realizada en el libro (ARQUITECTURAS DE LA MEMORIAS) se ven diferentes formas de ver la memoria las cuales son:

- Memoria borrosa
- Memoria de campo
- Memoria del futuro
- Memoria de los sueños
- Memoria sagrada y profana
- Memoria de los no-lugares
- Memorias flotantes

Según estos conceptos los principales autores son Daniel Libeskind y Peter Eisenman los cuales tienen diferentes posturas sobre la memoria dentro de un entorno patrimonial, como también lo son Francisco de Goya, Francis Ching, Louis Kahn y Javier Neira González mediante las

intervenciones unos dicen que se tratan de una continuidad o una mimisis, otros que se trata de una ruptura o un contraste.

La arquitectura sobre la memoria es aquella que busca crear sentimientos y emociones recordando hechos históricos ya sea de su pasado o su presente, la memoria no solo se trata de recordar el pasado y reconciliarse con sus acontecimientos si no también resignificar los eventos contemporáneos (**ferias o fiestas, acontecimientos importantes**).

Somos habitantes del espacio. Lo que nos rodea está determinado por una constante, nuestra perspectiva, el lugar que ocupa nuestro cuerpo “los objetos que rodean mi cuerpo reflejan la acción posible de mi cuerpo sobre ellos. (Arquitecturas de la memoria, 2009, P.8).

1.4 Objetivo general.

Esquematizar un recorrido urbano recuperando vacíos residuales del centro histórico de honda, por medio de la memoria para incentivar el turismo y afianzar su legado histórico.

1.5 Objetivos específicos de investigación.

1. Identificar los principales aspectos que potencializa el turismo y así el comercio.
2. Priorizar actividades económicas y culturales dentro del centro histórico.
3. Armonizar un diseño moderno en un contexto histórico

1.6 Objetivo general de creación.

Diseñar un recorrido urbano dentro del casco histórico de honda tomando como oportunidad los vacíos urbanos y así consolidar su traza urbana resignificando su memoria y potenciando su turismo.

1.7 Objetivos específicos de la creación.

1. Proporcionar un escenario lleno de interacciones con el contexto y con la memoria del sector.
2. Utilizar los vacíos residuales como oportunidad para generar nueva arquitectura.
3. Resignificar la memoria mediante las técnicas y los materiales utilizados en el contexto.
4. Diseñar una propuesta de conexión entre las 3 manzanas medio de ejes vehiculares y peatonales, con el fin de obtener una red de espacios públicos interconectados.

1.8 Fases metodológicas

Objetivo Específico	Actividades	Instrumentos
<p>Objetivo 1</p> <p>Identificar los principales aspectos que potencializa el turismo y así el comercio.</p>	<p>Consulta:</p> <p>Documentar las zonas de trabajo y conseguir la máxima información</p> <p>Análisis</p> <p>Analizar el estado actual del sector, la población, tipologías de vivienda y dimensiones del lote, vías principales y secundarias, etc.</p> <p>Resultados</p> <p>Tener claro unas estrategias para aumentar el turismo en el sector y tener presente el estado actual de las zonas a intervenir.</p> <p>Aplicación al proyecto urbano o arquitectónico</p> <p>Establecer las ideas y estrategias de intervención en el polígono de intervención.</p>	<p>Consulta:</p> <p>Consulta utilizados: Visitas al lugar, registro de observaciones, fotografías, planes de ordenamiento territorial, plan especial de manejo y protección.</p> <p>Análisis</p> <p>instrumentos de análisis de acuerdo a las actividades como tablas, índices, datos, porcentajes: operadores estadísticos.</p> <p>Resultados</p> <p>Instrumentos para ver resultados y facilitar la interpretación como: planos, fotografías, esquemas, etc.</p> <p>Aplicación al proyecto.</p> <p>Diseñar las estrategias estudiadas y implementar a partir de las condiciones y necesidades de los usuarios para potenciar el turismo dentro del casco histórico.</p>

Objetivo Específico	Actividades	Instrumentos
<p>Objetivo 2</p> <p>Priorizar actividades económicas y culturales dentro del centro histórico.</p>	<p>Consulta:</p> <p>Priorizar encuentros con la comunidad para conocer sus pensamientos y necesidades (<i>recolección de datos</i>)</p> <p>Análisis</p> <p>Analizar lo que espera y quiere la comunidad y sus opiniones o reflexiones frente al estado actual del casco histórico.</p> <p>Resultados</p> <p>Identificar unas actividades puntuales para suplir el déficit y aportar a la comunidad y a sus zonas.</p> <p>Aplicación al proyecto urbano o arquitectónico</p> <p>Priorizar el uso de espacios culturales y comerciales.</p> <p>Realizar un proceso de diseño colaborativo para los usuarios y sus zonas.</p>	<p>Consulta:</p> <p>Herramientas de consulta para utilizar como: Encuentros presenciales, registro de observaciones, encuestas o entrevistas.</p> <p>Análisis</p> <p>Listas de actividades planteadas para aumentar el comercio y actividades culturales como: operadores estadísticos, comparaciones, etc.</p> <p>Resultados</p> <p>Facilitar la interpretación: gráficos, tablas, infografías, planos de localización identificar usos etc.</p> <p>Aplicación al proyecto.</p> <p>Convertir los espacios en zonas de disfrute colectivo de los ciudadanos.</p> <p>Incluir a la comunidad y tener en cuenta sus opiniones.</p> <p>Apoyar el fortalecimiento comercial de los espacios a desarrollar.</p>

Objetivo Específico	Actividades	Instrumentos
<p>Objetivo 3</p> <p>Armonizar un diseño moderno en un contexto histórico</p>	<p>Consulta:</p> <p>Identificar cómo están desarrollados los proyectos en un contexto similar</p> <p>Análisis</p> <p>Análisis sobre la calidad del territorio su deterioro del contexto y analizar las necesidades de la población.</p> <p>Resultados</p> <p>Reconocimiento de la historia del ámbito normativo y así tener claro el diseño de la implantación.</p> <p>Aplicación al proyecto urbano o arquitectónico</p> <p>Mediante los análisis identificar de una forma optima como va a ser la implantación del proyecto para así enaltecer el contexto y que sea lo primordial.</p>	<p>Consulta:</p> <p>Instrumentos de consulta utilizados: análisis de proyectos, registro fotográfico, fotografías del lugar, postulados de los autores más importantes en el tema de la memoria.</p> <p>Análisis</p> <p>Análisis de acuerdo a los proyectos referentes estudiados, análisis de implantaciones, usos, materiales, actividades culturales.</p> <p>Resultados</p> <p>Instrumentos de presentación .de resultados: planos, gráficos, fotografías, etc.</p> <p>Aplicación al proyecto.</p> <p>Generar bases para las propuestas de espacios públicos efectivos y que tengan coherencia con el contexto mediante al ámbito normativo</p>

2 MARCO TEÓRICO

Tomo algunas características que sirven como estructuras metodológicas para aportar a la investigación; lo histórico y la memoria, el turismo, el recorrido y lo ambiental, forman parte del proceso de investigación para tener unas bases sólidas de investigación y así poder reconocer estrategias y planteamientos para poder ejecutar una amplia línea que dirija el proyecto.

El desarrollo del trabajo de grado se basa en establecer relación entre cómo determinar una teoría viable del proyecto arquitectónico o urbano partiendo de una problemática turística, a como fomentar y aportar estrategias para tener un sentido entre la memoria, el recorrido y la comunidad, así ejecutar la construcción de una mejor consolidación de las piezas urbanas y potencializar el sector turístico y con esto apoyar la economía de honda.

Se estudian diferentes conceptos de diferentes autores como lo son *le Corbusier*, *Glenn Murcutt*, *Rogelio Salmona*, *Peter Eisenman*, *Daniel Libeskind*, *Juan Pablo Ortiz* “*Arquitectos*” como lo son:

El concepto de Paisaje arquitectónico en la medida que se busca crear espacios que aporten mucho en la manera de percibir diferentes tipos de ambientes desde las sensaciones como lo ve Rogelio Salmona Se podrían establecer tres posibles tipos de desplazamiento del paisaje: el ritual o procesión, el paseo y la deriva.

Figural

Análisis de Rogelio salmona al pasaje arquitectónico.

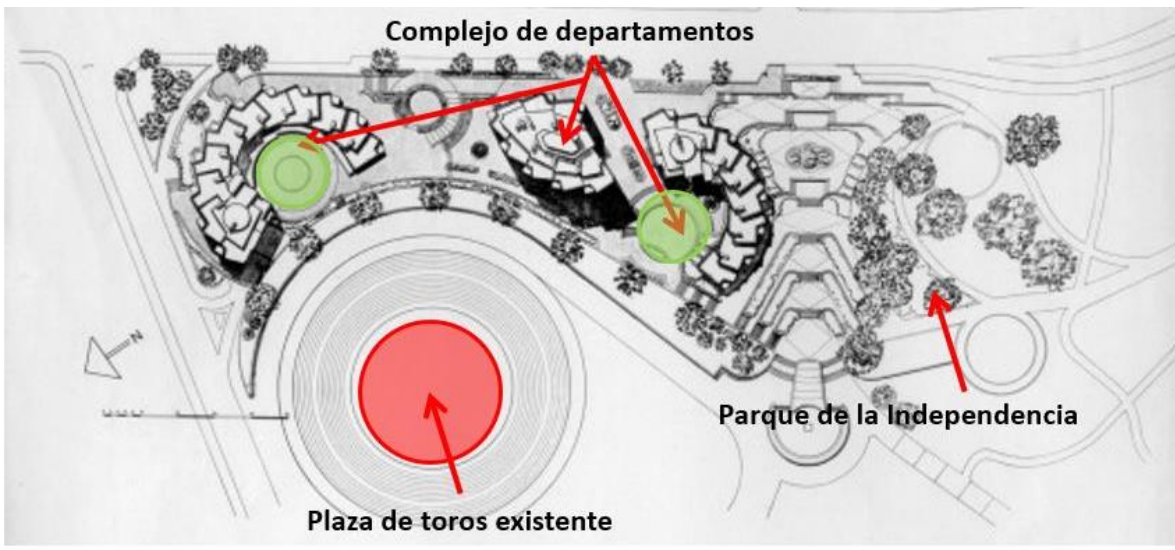

Nota: Se analiza la relación entre lo existente y la coherencia que tiene el contexto a la intervención nueva. Análisis arquitectónico, arquitectura colombiana, arquitectura de salmona, arquitectura latinoamericana, rogelio salmona, torres del parque Enlace: <https://bitacorasonbreararquitectura.blogspot.com/2016/09/arquitectura-colombianarogelio-salmona.html>

El ritual lo ve en los templos griegos, en los sacromonti italianos, y hasta en Versalles. El paseo, es visto en el jardín pintoresco inglés. Cuando la arquitectura deja de crear espacios que evoquen, que extrañen, que encanten y sorprendan ... el paisaje se destruye, el lugar deja de ser significativo y la ciudad se deteriora". (Salmona, 1983)

En el Recorrido, hay diferentes maneras de recorrer los lugares por las personas y como se experimenta cada espacio, el recorrido es una forma de ocupación dinámica pensada como una forma en la que pueden verse y percibirse la belleza y paisajismo con diseño y buena técnica.

La permanencia, como un lugar de descanso dentro del recorrido, cuyas condiciones espaciales generan al usuario la voluntad de permanecer en él. Para Rogelio Salmona es el descanso, la recreación, la relación entre las personas y sus actividades.

Movimiento secuencial, se tiene una diversa variedad de experiencias siguiendo una secuencia establecida como un movimiento para diferentes puntos del recorrido arquitectónico no tiene que

ser estrictamente lineal, sino que es una experiencia siempre diversa, y cambiante, como es un recorrido por la naturaleza.

“va surgiendo un armazón de caminos de circulación, alrededor de los cuales se cierran los espacios cuyos límites sólo son marcados”. (Paul Frank, s.f)

La arquitectura es una experiencia que tiene mucho que ver con la memoria y la historia como en las sensaciones que produce mediante la vistas que ofrece como lo son los proyectos que tienen una gran importancia frente al tema de la memoria como el museo judío de Berlín del arquitecto Daniel Libeskind o el museo de la historia del holocausto en Jerusalén entre otros proyectos donde nos muestra como la arquitectura de la memoria se define en tres aspectos que es *el pasado el presente y el futuro*. Es muy interesante ver como estos grandes arquitectos reflexionan sus teorías y pensamientos direccionados a la memoria y el manejo del uso de los materiales los cuales dan gran importancia a la percepción del lugar y como el usuario obtiene parte de la experiencia sensorial que estos grandes proyectos nos ofrecen.

“el arte con respecto a la reparación simbólica, al establecer que el arte más que un medio de expresión artística es un mecanismo de búsqueda y resolución de conflictos,” (Ayala, Rodríguez, & Osorio, 2016, p. 50).

la arquitectura memorial resalta la importancia del tiempo entendiéndose como la historia de un pasado, que involucra a la memoria de una manera directa más cuando se quiere resaltar y reconocer los acontecimientos importantes desde la arquitectura hasta lo cultural. La memoria da reconocimiento del territorio a las sensaciones y a la percepción del lugar del espacio con el fin de evocar y rescatar las memorias de aquellos momentos.

“No se basan solamente en coleccionar objetos y exhibirlos. Es una arquitectura cuya intencionalidad es la de recuperar (rememorar) parte de una atmósfera local, una historia y una identidad” (Isaak, 2016, pág. 20)

2.1 Antecedentes estado del arte.

Museo parque ximhai

Es un gran espacio urbano que contiene actividades culturales y artísticas, pero haciendo lugar también para el esparcimiento y la recreación. Es un parque abierto a su entorno

urbano, ofreciendo jardines y amplías vistas hacia su interior gracias a una serie de “parques de bolsillo” creados en sus aceras para que estos espacios públicos sean el disfrute permanente de los residentes de sector con independencia del horario de funcionamiento del parque.

Figura 2.
Museo parque ximhai



Nota. Imagen aérea del museo parque ximhai que no deja ver la relación de la Fito arquitectura Tomado de: “Arch daily” [fotografía], Lorena Darquea, 2020, https://www.archdaily.co/co/948241/museo-parque-ximhai-sprb-arquitectos?ad_medium=widget&ad_name=navigation-prev

Se encuentra la cafetería bajo otra colina artificial. También hay zonas de juegos infantiles y de picnic, un anfiteatro al aire libre para presentaciones y espectáculos, un centro de desarrollo comunitario con talleres y aulas, un talud mirador con vistas panorámicas al parque y la ciudad, servicios sanitarios, zonas de estacionamiento, locales comerciales, así como áreas con amplios jardines, explanadas y plazoletas para su uso y contemplación (SPBR arquitectos, 2020).

Figura 3.

Museo parque ximhai exterior



Nota. Imagen museo parque ximhai exterior la cual muestra la relación de la arquitectura con el urbanismo Tomado de: “Arch daily” [fotografía], Lorena Darquea, 2020, https://www.archdaily.co/co/948241/museo-parque-ximhai-sprb-arquitectos?ad_medium=widget&ad_name=navigation-prev

Figura 4.

Museo parque ximhai corte

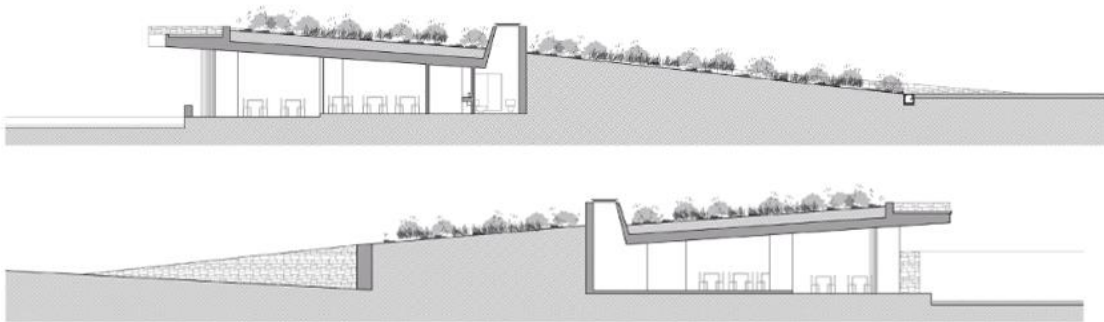

Nota. Corte museo parque ximhai en corte que nos muestra la relación del interior con el exterior y como se manejan sus ventilaciones Tomado de: “Arch daily” 2020, https://www.archdaily.co/co/948241/museo-parque-ximhai-sprb-arquitectos?ad_medium=widget&ad_name=navigation-prev

CENTRO DE MEMORIA, PAZ Y RECONCILIACIÓN

centro de memoria, paz y reconciliación/Juan pablo Ortiz Arquitectos

Forma parte del complejo tradicional del Cementerio Central de Bogotá. fue un espacio funerario con dos siglos de memoria y en el cual estaban enterrados más de 3600 personas.

El edificio invita al descenso desde los cuatro puntos cardinales, al descender el visitante tiene la experiencia de la inmersión, y que esto experimenta como en este lugar la gravedad ya que al descender y al tomar las escaleras, este se debe inclinar hacia adelante y hace que los movimientos corporales sean significativos para dar el paso de acceso al edificio y con ello se logra una marcada conciencia física al entrar al espacio da una sensación de una atmósfera de meditación y silencio.

Figura 5.

Centro de memoria, paz y reconciliación

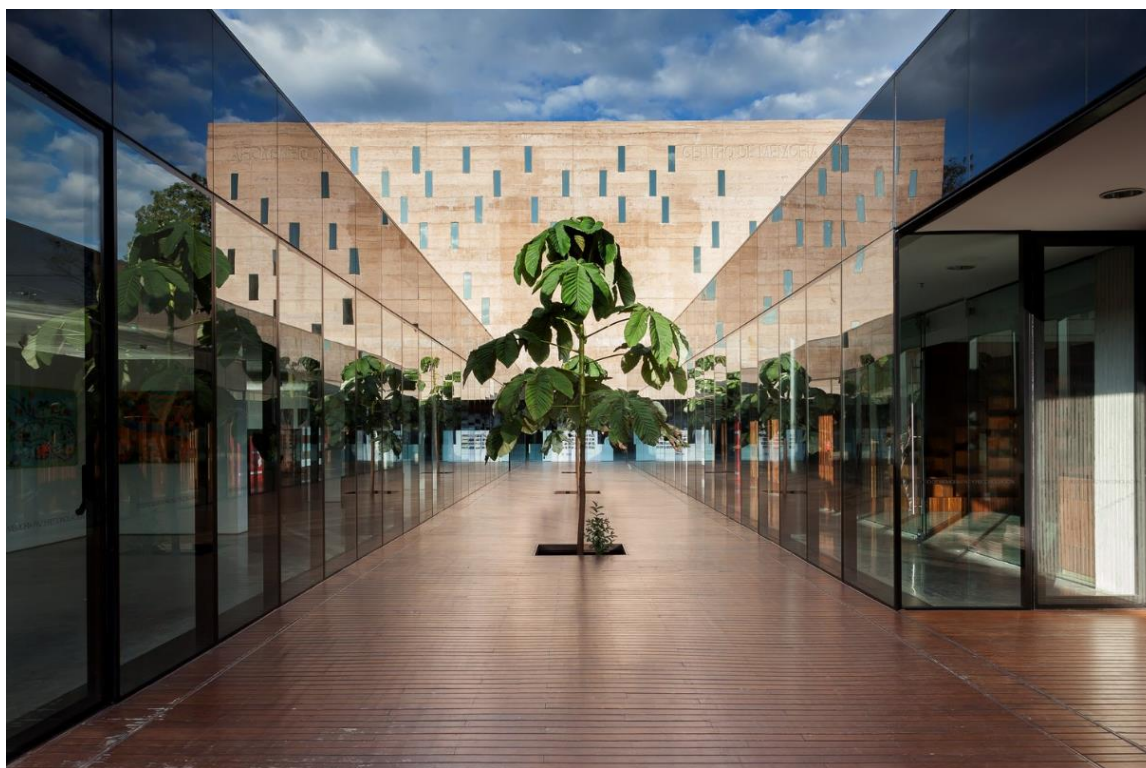

Nota. Imagen interior que muestra el descenso que el arquitecto quiere generar a los espacios interiores tomado de: arch daily - Centro de Memoria, Paz y Reconciliación / Juan Pablo Ortiz Arquitectos fotógrafo: Rodrigo Dávila, Andrés Arenas <https://www.archdaily.co/co/760956/centro-de-memoria-paz-y-reconciliacion-juan-pablo-ortiz-arquitectos>

Cultura material

Un método constructivo tradicional puede utilizarse de manera contemporánea y sirve adecuadamente para actividades culturales dándole una identidad al proyecto. Los muros tienen 12 metros de altura, se construyeron pensados con dos sentidos simbólicos; el primero evidenciar que la importancia de la tierra es la causa del conflicto colombiano, con esto el volumen que sale del suelo, esta inspiró en las técnicas ancestrales de construcción en tierras y por otro lado una operación de diseño simbólica para conmemorar los 200 años del Bicentenario.

Figura 6.

Planta de cubiertas Centro de memoria, paz y reconciliación

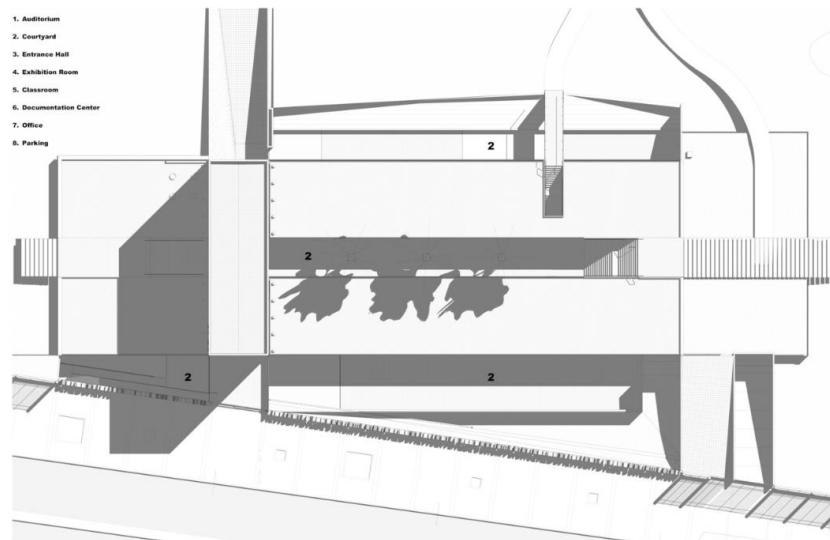

Nota. Una planta de cubiertas que hace referencia a los 4 depósitos por los 4 puntos cardinales que nos señala el arquitecto tomado de: arch daily - Centro de Memoria, Paz y Reconciliación / Juan Pablo Ortiz Arquitectos <https://www.archdaily.co/co/760956/centro-de-memoria-paz-y-reconciliacion-juan-pablo-ortiz-arquitectos>

El programa del edificio se implantó bajo tierra, y se generó un mínimo impacto medioambiental. Las cubiertas del edificio se inundan de agua y entran a formar parte del paisaje del parque. De esta manera, las cubiertas del edificio son una serie de reflejos inmatrimales que permiten que los columbarios existentes no sean apocados por la nueva construcción, mas bien la nueva construcción los realza. El edificio es un umbral sin barreras, es un espacio público democrático y abierto.

EDIFICIO TRANSOCEANICA/+ARQUITECTOS

El Edificio, proyectado como casa matriz de empresas Transoceánica, responde en su diseño a la implementación de un sistema de eficiencia energética orientado a reducir la demanda, mejorar la calidad de los espacios de trabajo y adoptar una postura respetuosa con el medio ambiente.

Figura 7.

Edificio transoceánico vista aérea



Nota. Imagen aérea de todo el edificio que nos muestra la relación con el contexto inmediato Tomado de: “Arch daily” [fotografía], Erietta Attali, 2010, <https://www.archdaily.co/co/02-58159/edificio-transoceanica-arquitectos-2>

Surge un edificio de 3 niveles de oficinas y 2 subterráneos de estacionamientos, compuesto de un cuerpo principal conformado por un gran hall de toda la altura que entrega a dos alas de plantas libres para oficinas, más un cuerpo independiente en la parte norte para Auditorio y Casino, el cual se conecta a través de una marquesina exterior, integrándolo al edificio y al terreno.

Se analizaron los elementos de diseño como emplazamiento, orientación, sistemas de control solar, uso de la luz natural, materiales renovables, especies vegetales, aislación de modo de reducir la demanda de energía antes de elaborar el diseño de los sistemas técnicos (+Arquitectos, 2010).

Figura 8.

Edificio transoceánico fachada



Nota. Imagen que refleja las fachadas del edificio y el manejo de su doble piel para mejorar su bioclimática Tomado de: “Arch daily” [fotografía], Erietta Attali, 2010, <https://www.archdaily.co/co/02-58159/edificio-transoceanica-arquitectos-2>

El autor y equipo del proyecto indican como el proyecto cubre con una demanda energética desde el interior como el exterior de la edificación, respetando a la naturaleza y al medio ambiente enfocando el énfasis ambiental de una manera directa con lo arquitectónico, alcanzando altos niveles de sustentabilidad energética basándose en parámetros bioclimáticos (+Arquitectos, 2010)

Figura 9.

Edificio transoceánico planta 1 nivel

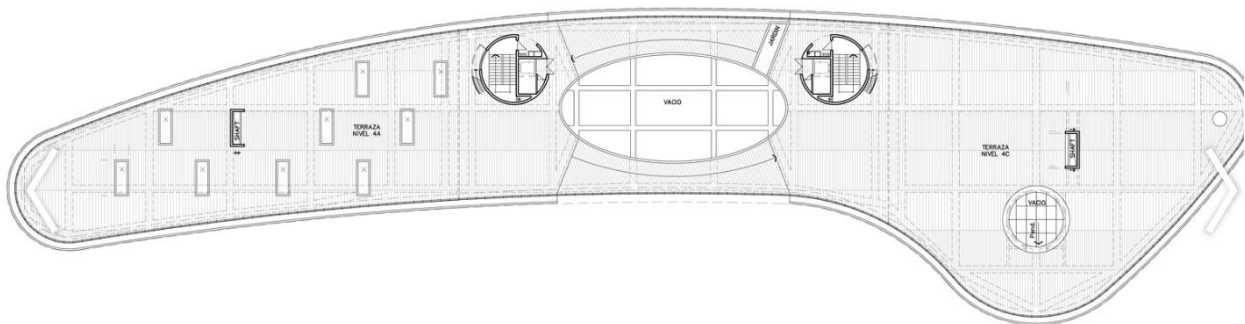

Nota. Planta de primer nivel donde se ven los puntos fijos y las circulaciones Tomado de: “Arch daily” 2010, <https://www.archdaily.co/co/02-58159/edificio-transoceanica-arquitectos-2>

INTERVENCIÓN CALLE CONSCIENTE, UN JARDÍN DE COLORES

Este proyecto nace de entender los imaginarios comunitarios, a partir de los talleres de co-creación identificamos que los ciudadanos querían que este piloto potenciara su identidad a partir del color y las acciones arquitectónicas y artísticas, es así como ellos identifican en las Flores un gran aspecto identitario del Oriente Antioqueño. Con esta idea realizamos un ejercicio geométrico donde a partir de una figura como el hexágono generamos un patrón repetitivo y modular que construye diferentes flores multicolores en el piso de manera eficiente permitiéndonos construir una malla multicolor que alberga todas acciones tácticas (Arquiurbano Taller, IAA Studio estudios, 2019)

Figura 10.

Jardín de colores

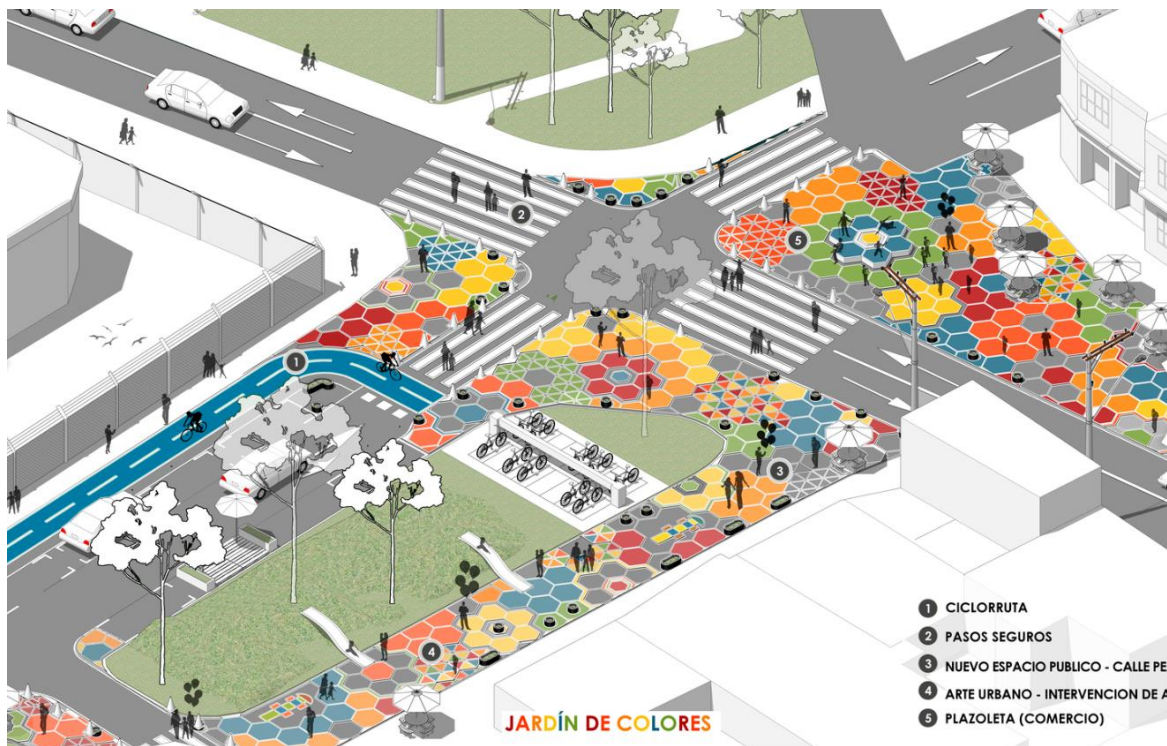

Nota. Trabajo de urbanismo táctico en calles, por medio de figuras geométricas y pinturas, por ArchiUrbanoTaller y IAAStudio. Tomada de: Archdaily Intervención Calle Consciente, un jardín de colores / Archiurbano Taller + IAA Studio. Enlace: <https://www.archdaily.co/co/950554/intervencion-calle-consciente-un-jardin-de-colores-taller-arquiurbano-plus-iaa-studio>

2.2 Marco teórico conceptual

Se realiza un estudio de teorías asociadas a el tema de investigación y de esas teorías se plantean unas estrategias de diseño las cuales aportan al proyecto las cuales son.

-LIBRO CONSTRUIR SOBRE LO CONSTRUIDO- FRANCISCO DE GRACIA

Habla del *genius loci* una mitología romana que significa (*el espíritu del lugar*) él dice que la implantación tiene que repercutir sobre los ámbitos urbanos construidos, y el sistema de relaciones que caracterizan el lugar, dice que lo ve como una relación singular y sin embargo universal que existe entre cierta situación local y las construcciones que están en aquel lugar para así conmemorarlas.

Figura 11.

Contexto predominante

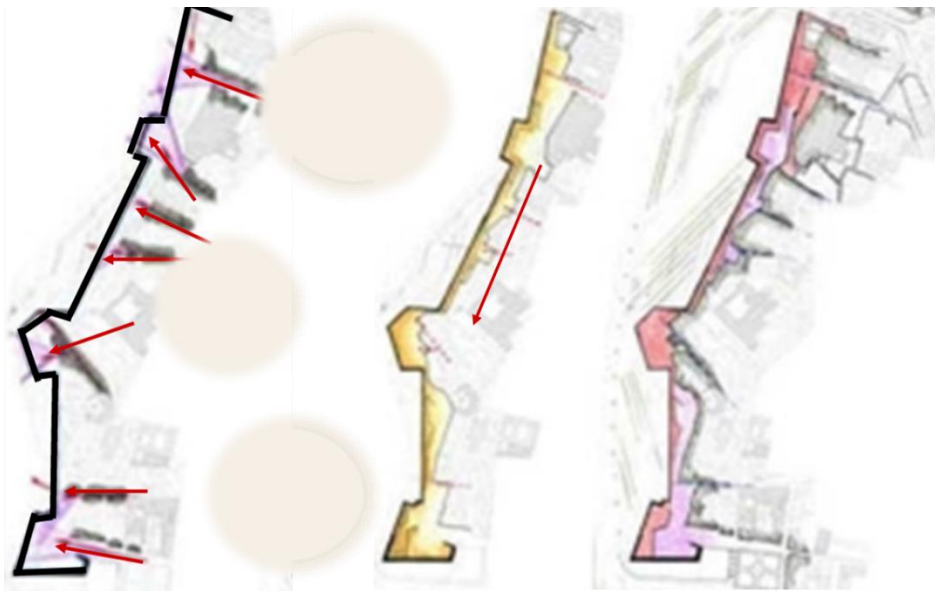

Nota. Análisis enfocado a enaltecer la importancia que tiene el contexto
Tomada de: ITHACAProyectos 4º Arquitectura UFV | Daniel Esguevillas + Juan Cuet. (2014)
<https://ufvithaca.wordpress.com/2014/05/16/el-genius-loci/>

Partiendo de esta teoría se Resignifica la memoria del territorio y su arquitectura por medio de ejes virtuales que organicen el diseño y le aporten a la memoria colectiva de los usuarios para así enaltecer el contexto.

Figura 12.

Resignificar el territorio

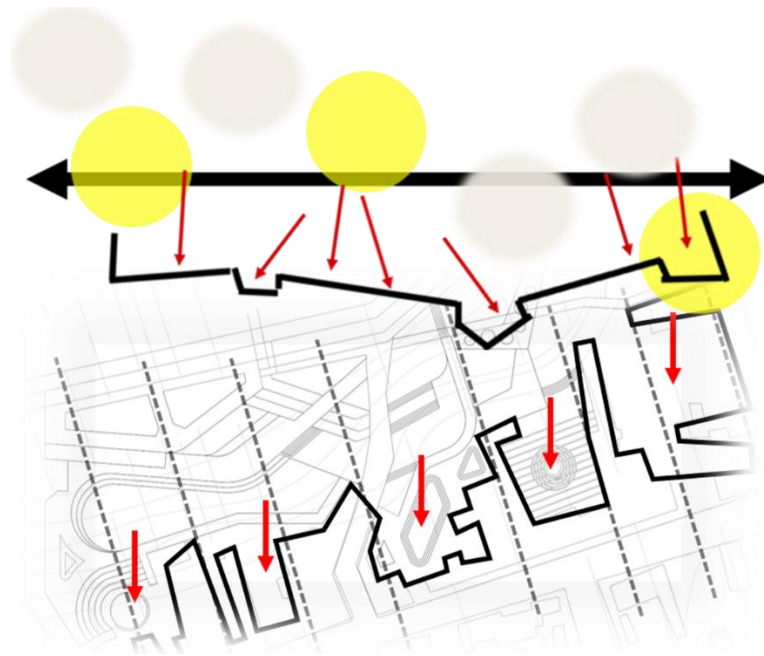

Nota. Imagen que representa ejes virtuales del contexto para enaltecerlo

-FRANCIS CHING

Se entiende la organización formal y espacial que diferencia un espacio interior de uno exterior ya que toma en cuenta los elementos de su entorno, si está conectado con la naturaleza o con otros componentes creados de sensaciones y memorias, puesto que un espacio exterior o abierto está delimitado por componentes naturales y edificaciones vecinas.

Figura 13.

Sistema de circulaciones

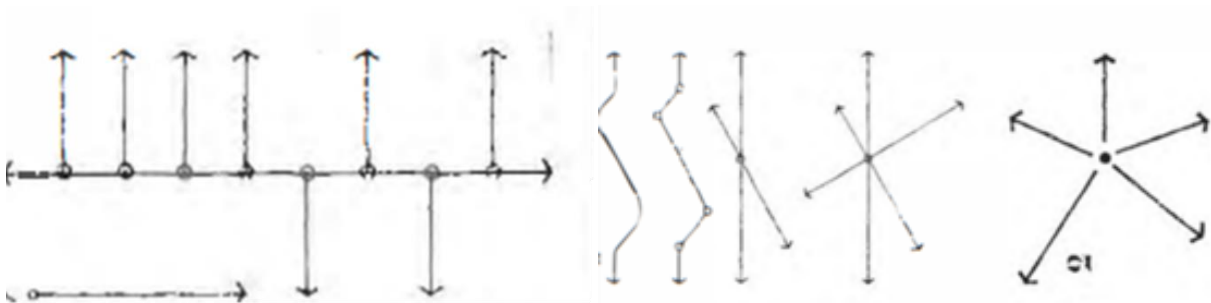

Nota. La imagen que definen los tipos de circulación asociada al proyecto enlace:

<https://es.slideshare.net/nana1893/circulacion-2>

Según la teoría y la relación del contexto se aprovecha la relación topográfica y del espacio se genera un escalonamiento de plataformas para direccionar las visuales hacia los cerros y el contexto histórico aportando sensaciones a los espacios enriqueciendo la memoria visual y colectiva del usuario.

Figura 14.

Configuración de plataformas

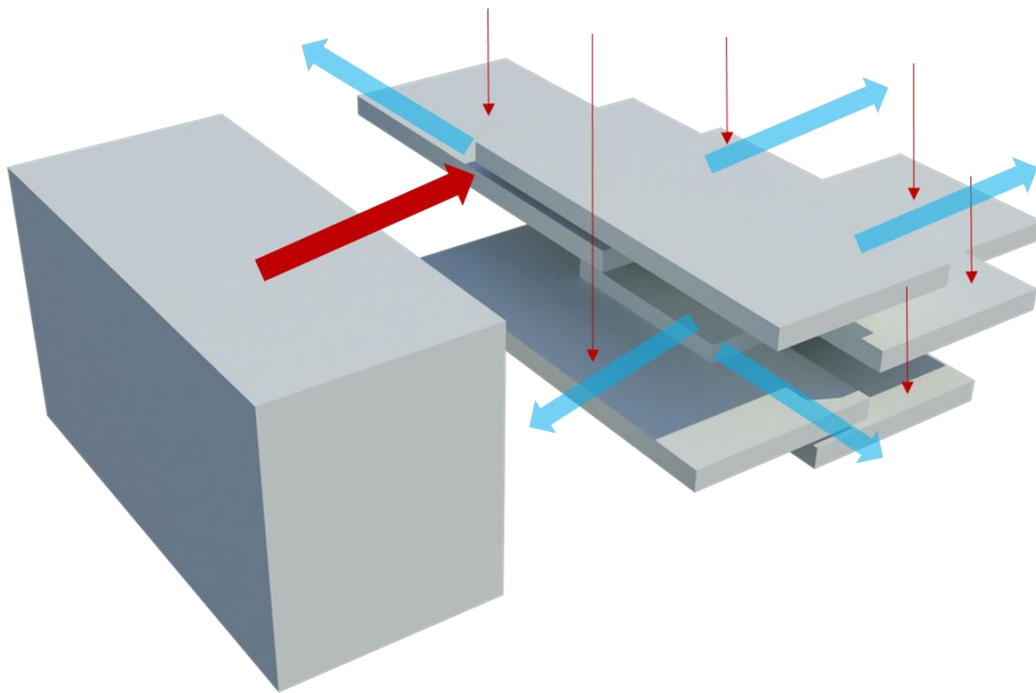

Nota. Axonométrico de como un volumen se transforma y genera escalonamientos y diferentes aperturas visuales

LOUIS KAHN

Según Luis Kahn la historia vivida resulta importante ya que busca implementar espacios de reflexión donde descubrir los significados más profundos del hacer, del construir y del edificar dando respuesta técnico-funcional, dice que la arquitectura va más allá de la función y asume aspectos metafóricos y simbólicos que persisten por encima de su uso inmediato

Figura 15.

Puntos simbólicos

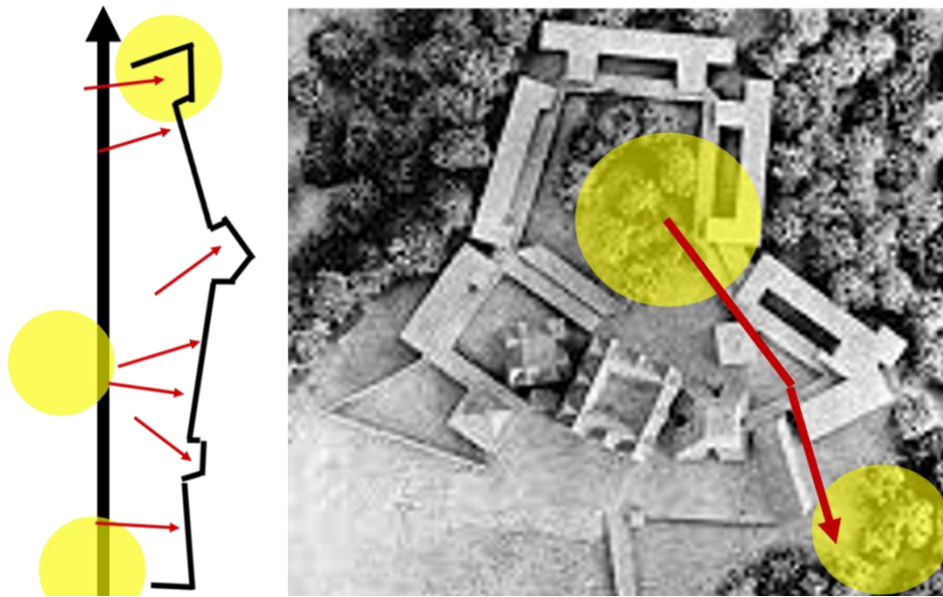

Nota. Análisis de puntos simbólicos dentro del recorrido de una propuesta LOUIS I. KAHN, EL PAISAJE TELÚRICO Y LAS MAQUETAS DE ARCILLA proyecto, progreso, arquitectura, núm. 15, noviembre, 2016, pp. 84-99 Universidad de Sevilla Sevilla, España. Enlacé: <chrome-extension://efaidnbmninnibpcajpegclclefindmkaj/https://www.redalyc.org/pdf/5176/517654529007.pdf>

Se plantea Generar puntos específicos los cuales ofrezcan unas sensaciones simbólicas mediante esculturas mimetizándolas con el contexto el agua y la vegetación dentro del paseo arquitectónico revocando su memoria mediante acontecimientos importantes para incentivar la memoria vivida del municipio.

Figura 16.

Hacer escultura desde esculturas metafóricas

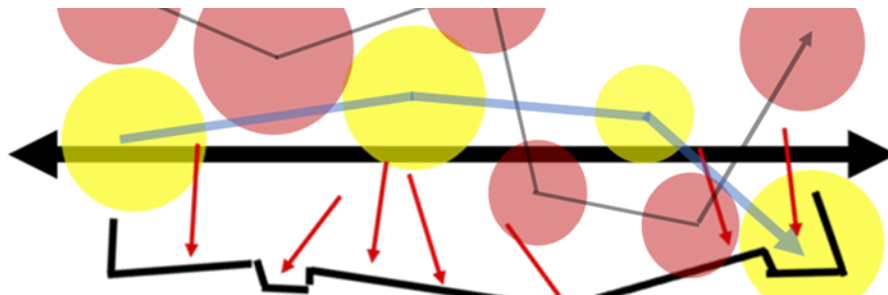

Nota. Esquemas de diferentes puntos memoriales dentro del recorrido

El representa los criterios elementales del sentido común hacia la bioclimática. La arquitectura basada en la lógica fundamentada en criterios razonables con respecto al clima. La arquitectura bioclimática no es compleja ya que no precisa de tecnologías específica, sino que simplemente retomando estrategias de diseño enfocadas al confort del usuario.

Figura 17.
Técnicas de diseño bioclimáticas

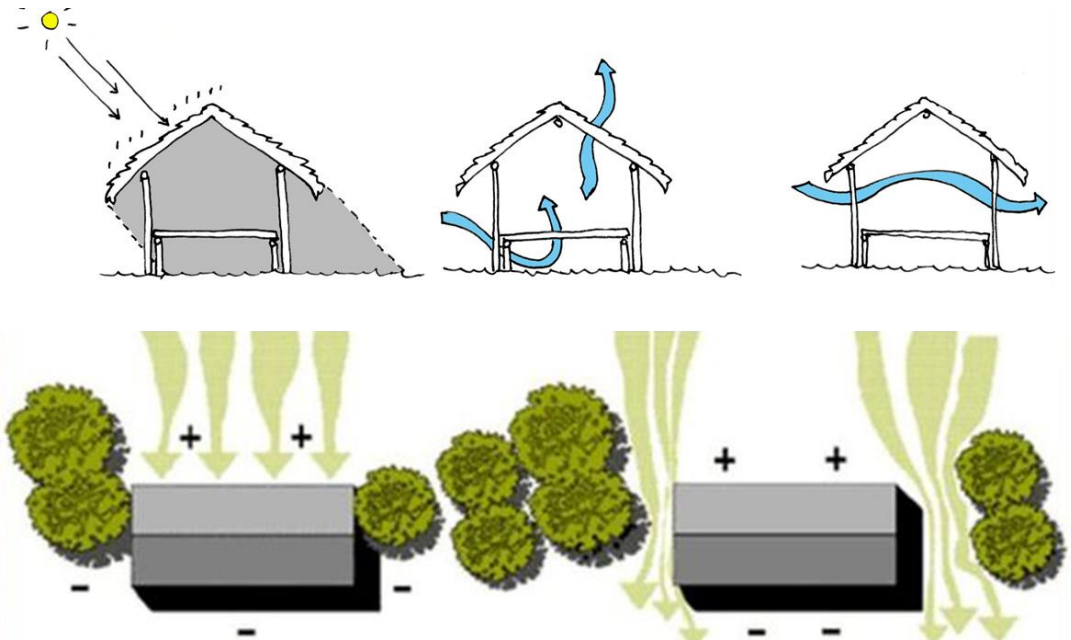

Nota. La imagen representa estrategias de diseño pensadas para el confort termico Portal de arquitectura Arqhys.com. Equipo de redacción profesional. (2012, 12). Historia de la Arquitectura Bioclimática. Escrito por: Arqhys Construcciones. Obtenido en fecha 01, 2023, desde el sitio web: <https://www.arqhys.com/construcciones/historia-arquitectura-bioclimatica.html>.

Esto se daría Generando diferentes micro climas dentro del paseo para proporcionar diferentes sensaciones dependiendo de su actividades y usos.

Figura 18.

Micro climas

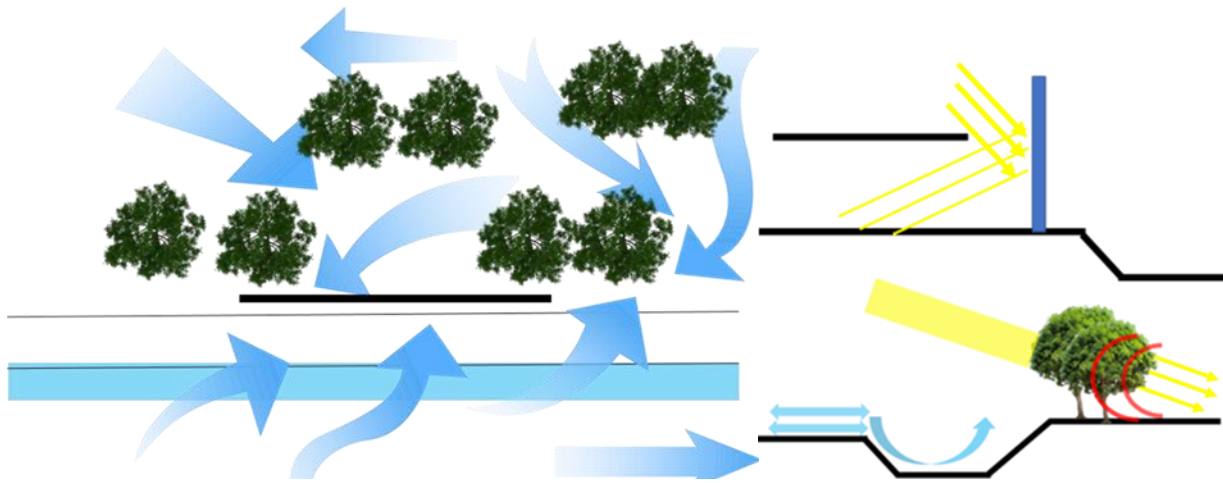

Nota. esquemas de estrategias bioclimáticas con arborización, deprimidos y espejos de agua
Las Infraestructuras o predios dentro del área Se consultan con elementos tales como:

- *DANE*
- *PEMP*
- *DATOS GENERALES DEL ESPACIO PÚBLICO*
- *SECRETARIAS DE AMBIENTE*
- *POT*
- *OTROS*

2.2.1 Urbanismo táctico

Se refiere a urbanismo táctico como una forma de transformación urbana sencilla pero que genera un gran impacto a los habitantes, estas estrategias las siguen ciudades de todo el mundo y funcionan para cambiar cómo se maneja un espacio con elementos temporales y más económicos. Se maneja por medio de colores llamativos, diversos mobiliarios urbanos, jardineras flexibles.

Figura 19.

Urbanismo táctico



Nota. Imágenes de ejemplo del uso de urbanismo táctico, ejemplo de pintura en calles. Tomada de: Santiago Baraya. "Renovación y regeneración de espacio público mediante urbanismo táctico con enfoque de género en Bogotá" 07 feb 2020. ArchDaily Colombia. Accedido el 22 Ene 2023. Enlace: https://www.archdaily.co/co/933210/renovacion-y-regeneracion-de-espacio-publico-mediante-urbanismo-tactico-con-enfoque-de-genero-en-bogota?ad_medium=gallery

El urbanismo táctico en el espacio público es una herramienta de bajo costo, con un alto impacto dentro de los usuarios y de rápida implementación. Sus diversas formas en las que se aplican ha generado confusiones ya que muchas veces se implementan sin tener en cuenta el contexto en el que se ejecuta, los aspectos culturales que se manejan.

“La instalación de Arquitectura Portátil original de Sherk reveló el potencial del artista para inspirar mejoras en la infraestructura, pero también ilustró que las artes en general faltaban en el proceso de planificación e implementación.” (Lydon y García. 2015).

Figura 20.

Axonometría diseño urbanismo táctico.

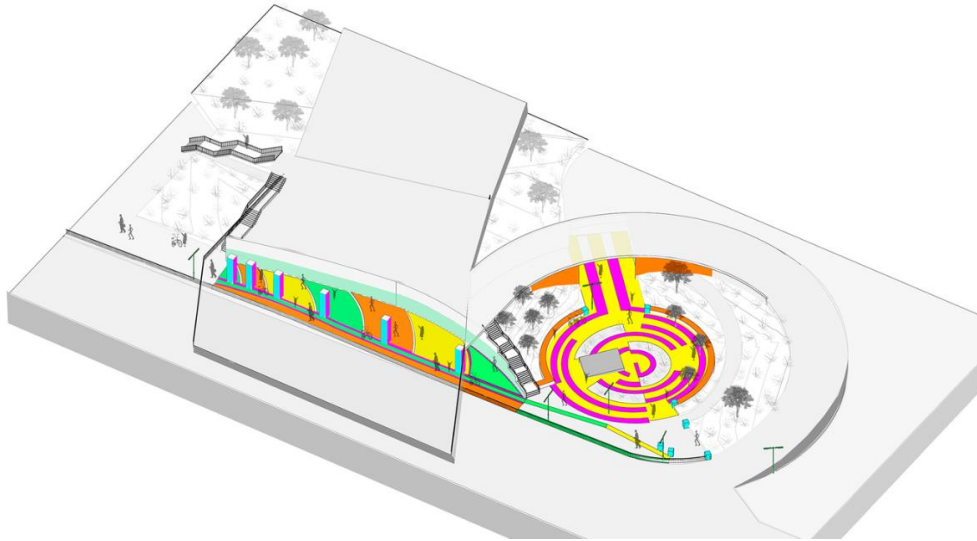

Nota. axonometría del manejo de suelos y colores que se realiza en el urbanismo táctico, ejemplo de pintura en calles. Tomada de: Santiago Baraya. "Renovación y regeneración de espacio público mediante urbanismo táctico con enfoque de género en Bogotá" 07 feb 2020. ArchDaily Colombia. Accedido el 22 Ene 2023. Enlace: https://www.archdaily.co/co/933210/renovacion-y-regeneracion-de-espacio-publico-mediante-urbanismo-tactico-con-enfoque-de-genero-en-bogota?ad_medium=gallery

2.2.2 Resignificación urbana

La renovación del diseño urbano está enfocada en resignificar el espacio. El proyecto urbano y arquitectónico se soluciona pasando por varias etapas como lo son: la aproximación, el análisis, el diagnóstico y la proyectual, por lo cual la acción de otorgarle un nuevo significado a una zona, comprendiendo las dinámicas actuales territoriales y sociales ya que está ligado al urbanismo táctico.

Figura 21.
resignificación urbana



Nota. Fotografía aérea que muestra la resignificación urbana y esto le da vida a los espacios. Tomada de: Calles Mágicas 2021 – 2022. Súmate al equipo LEPMX para hacer urbanismo táctico en diferentes ciudades. Enlace:

<https://laboratoriospaciopublicomexico.org/2021/08/01/sumate-al-equipo-de-urbanistas-del-lepmx-experiencia-pueblos-magicos-2021-2022/>

2.2.3 Arquitectura del paisaje

La arquitectura del paisaje es la herramienta por la cual se rehabilitan y conservan espacios, respetando la configuración del medio ambiente tomando una conciencia ambiental. Esta disciplina busca enriquecer los lugares para que sean sostenibles y apropiados para las necesidades ecológicas y humanas, es una rama de la arquitectura que combina el planteamiento, diseño, preservación, rehabilitación y construcción de espacios que hacen un balance entre la arquitectura y su entorno.

-Incrementan la sustentabilidad del entorno natural.

-Promueven el bienestar y la salud pública.

- Forman una comunidad.
- Fomentan la toma de consciencia sobre el paisaje.
- Ofrecen una experiencia estética y creativa.
- Permiten a la gente y a las comunidades funcionar con mayor eficiencia.
- Contribuyen en programas de prevención de la seguridad pública.

Figura 22.
Referentes arquitectura del paisaje



Nota. Fotografía de referencia del concepto de arquitectura del paisaje.
Tomada de: iteso, universidad jesuita de Guadalajara. Enlace:
https://iteso.mx/web/general/detalle?group_id=17270455

2.3 Marco referencial

2.3.1 Artículos referenciales teóricos urbanos

•Alberto Saldarriaga Roa

Libro: La Arquitectura como experiencia, espacio, cuerpo y sensibilidad

Expresa que los seres humanos son totalmente dependientes al elemento edificado habitable, y cada sector conservan memorias colectivas en espacios de permanencia donde se puedan desarrollar las actividades para generar interpretaciones afectivas, expresivas y simbólicas.

Con esto se generan tensiones en el recorrido y se van encontrando puntos específicos donde las memorias son más significativas que en otras, ya sea por su valor patrimonial, su valor visual o su valor de sensaciones.

- Cuáles y cuantas conexiones viales.
- Características de las zonas.
- FRANK LLOYD WRIGHT - Libro: la naturaleza de los materiales

Se refiere a la naturaleza de los materiales a la apropiación que el arquitecto debe tener con los materiales para completar el diseño ya que todos los materiales de construcción tienen más importancia que nunca. Todos son significantes: cada uno de acuerdo con su peculiar naturaleza. Los viejos y los nuevos materiales aportan mucho a las memorias materiales dentro de un contexto edificado.

-Por esta teoría se Retoman materiales y técnicas autóctonos del sector como la madera, la tapia pisada, el ladrillo y materiales de tierra combinándola con técnicas contemporáneas y así resignificando la memoria desde la técnica constructiva.

- Carmen Moreno Balboa (Arquitecta y Urbanista), Revista: Urbanismo Colaborativo. Líder: Ester Higuera.

Beneficios de la participación:

1. Innovación en los procesos.
2. Políticas, planes, proyectos públicos de mejor calidad y resultado: la colaboración proporciona mejor base para la elaboración de planes públicos más eficientes y adecuados. Al ser un proceso abierto, la organización se encuentra en constante aprendizaje y mejora.
3. Democracia más fuerte: gracias al fortalecimiento de la relación administración/ciudadanía, de la que resulta un mayor compromiso de los ciudadanos.

- Eliseo Arredondo Gonzalez (Arquitecto y Paisajista).

El paisaje está representado en los espacios abiertos de terreno que no tienen edificaciones.

Esto tiene la necesidad de influir en los espacios abiertos para incrementar la conciencia ecológica para así obtener ambientes más acordes a la naturaleza y a la sociedad.

2.3.2 Aplicación en el proyecto

Recorriendo la memoria de honda

Apoyado en diversas estrategias de diseños y teorías se diseña un espacio público flexible de diversos usos pensando en un manejo óptimo ambientalmente y con esto Posibilitar que se activen diferentes mecanismos de intercambio de información en un espacio público, como lo es la memoria vivida y visual del municipio dentro de un mismo lugar.

Se resignifica el territorio mediante enaltecer las visuales hacia la ciudad donde el primer enfoque sean las memorias colectivas.

Figura 23.

Resignificación del contexto

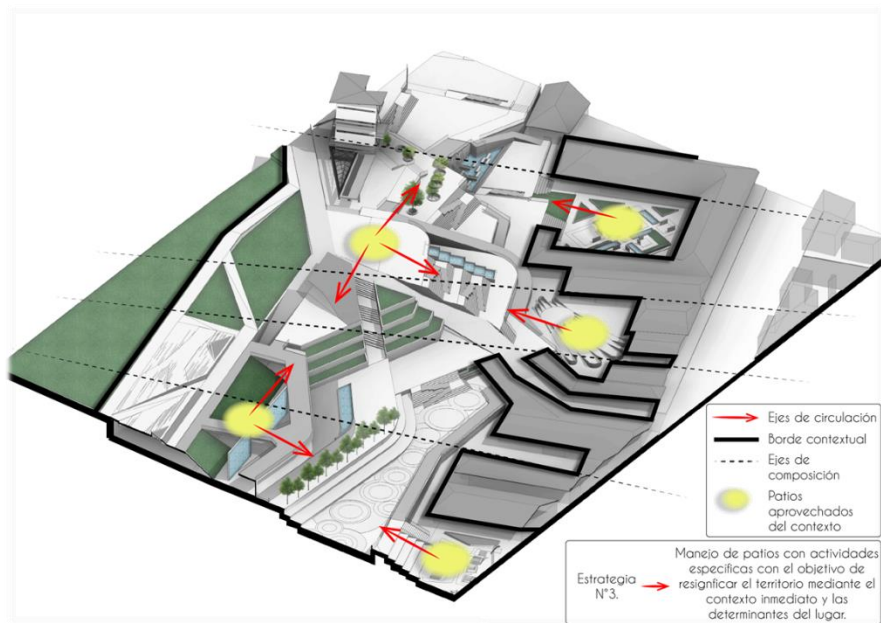

Nota. Esquema que representa la implantación del proyecto y como enaltece el contexto.

Mientras se recorre el pasaje se va haciendo memoria de la historia del municipio por medio de figuras escultóricas.

Figura24.
Esculturas metafóricas



Nota. Marcan los dos tipos de recorridos memoriales

No se interrumpe las visuales que se pretenden conmemorar y así resignificar el territorio generando una torre de avistamiento para potenciar las visuales. Los espacios públicos deben contar con aspectos como encuentro, usos y actividades, conexiones y accesos, comodidad e imagen. Además de brindar espacios completamente flexibles, la posibilidad de realizar varias actividades en un mismo espacio acorde a las necesidades.

Figura 25.

Escalonamiento visual

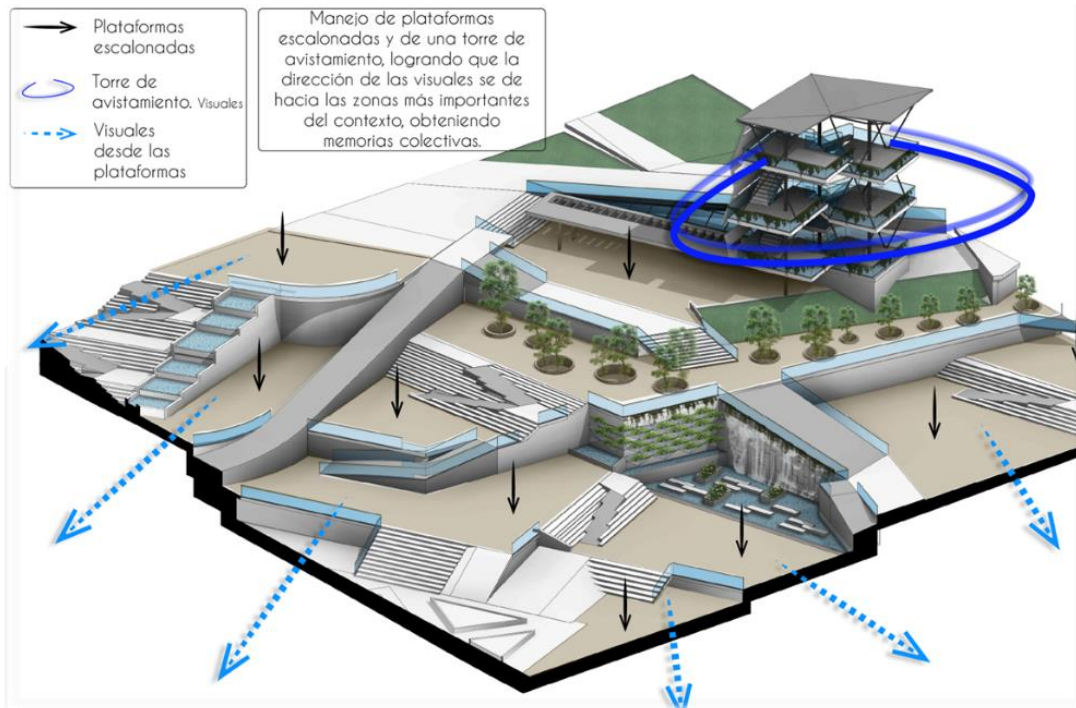

Nota. Axonométrico que muestra las plataformas escalonadas que abren las visuales al contexto.

Al aplicar los diferentes tipos de clima dentro del recorrido nos genera una barrera tanto lumínica como de los vientos

Figura 26.

Estrategias micro climas

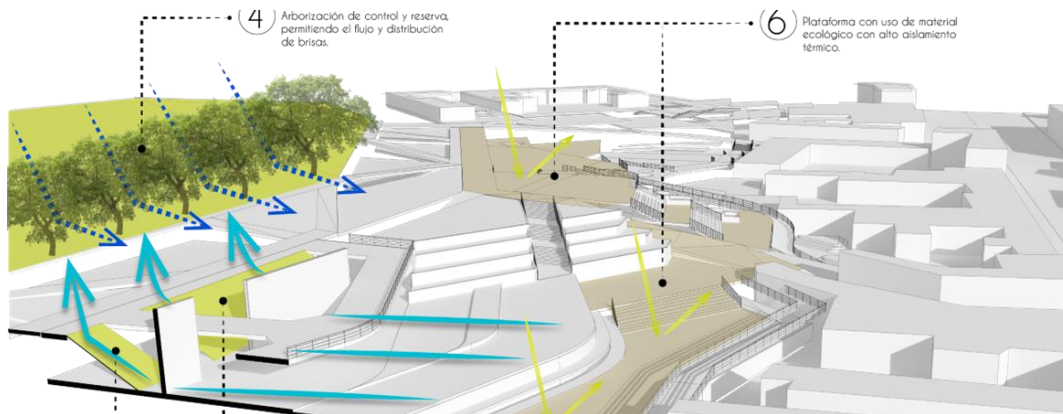

Nota. Axonométrico donde se entienden las estrategias bioclimáticas propuestas

2.4 Marco normativo

el conjunto de inmuebles públicos y los elementos arquitectónicos y naturales de los inmuebles privados destinados por naturaleza, usos o afectación a la satisfacción de necesidades urbanas colectivas que trascienden los límites de los intereses individuales de los habitantes.

Artículo 44

1. Objetivos:

Alcanzar durante la vigencia del PBOT el índice de Espacio Público de 15m²/Habitante, establecido por la Ley 388 de 1997 y su Decreto Reglamentario 1504 de 1998.

•Ofrecer a los turistas un ambiente paisajístico y recreativo competitivo. El mejoramiento de la calidad de vida de los habitantes del municipio mediante la dotación suficiente de espacio público, superando el déficit actual.

SEGÚN EL PEMP DE HONDA

Artículo 28.- OBRA NUEVA

Artículo 29.- CONSERVACIÓN AMBIENTAL

a- No se permite la demolición de aleros, el cambio de las pendientes originales de los tejados, la apertura de nuevos vanos para puertas o ventanas, la destrucción de bardas o cercamiento de predios, previa aprobación por parte del Consejo de Monumentos Nacionales se permite la recuperación de antiguos vanos clausurados.

b- La mampostería admite únicamente el acabado con los colorantes minerales usados tradicionalmente. Para la madera se recomienda la recuperación de los colorantes tradicionales determinados con base en estudios estratigráficos.

c- Los inmuebles que hayan sido desprovistos del pañete interior o exterior, deben reponerlo utilizando los materiales originales.

d- Se deben conservar y mantener las portadas, cornisas, yeserías y en general los elementos ornamentales originales existentes.

una altura mínima libre de 2.50m.

-Artículo 63

-Artículo 78

-Artículo 79

-Artículo 80

a- Todo uso requiere de la respectiva licencia de intervención o permiso, que autorice al interesado la ejecución de las correspondientes obras de adecuación, previas al trámite de la licencia de funcionamiento expedida por la oficina de Planeación Municipal.

c- Los establecimientos hoteleros deberán acogerse a las disposiciones y normas previstas por la Corporación Nacional de Turismo (o la entidad que haga sus veces).

d- Los establecimientos educativos deberán disponer de servicios sanitarios acordes con el número de estudiantes, separadas para hombres y mujeres.

NORMATIVIDAD DEL ESPACIO PÚBLICO EN COLOMBIA

- 11 de 2004. ESPACIO PÚBLICO - Recuperación, Preservación y Conservación
- DECRETO 1504 DE 1998.
- DECRETO 619. ARTICULO 226. Estructura el sistema de espacio público
- DECRETO 619. ARTICULO 240. Proyecto para la creación de nuevas plazas cívicas
- DECRETO 619. ARTICULO 255. Norma para plazas.
- CONPES 3718 de 2012 Política Nacional de Espacio Público

3 DESARROLLO DE LA PROPUESTA

3.1 Diagnostico urbano

Figura 27.

Plano de localización



Nota. Plano de localización, área de influencia

Honda está ubicado en el norte del departamento de Tolima, al interior del país. Su temperatura promedio es de 28 °C. Limita con los departamentos de Cundinamarca y Caldas. Hace parte de la Red de Pueblos Patrimonio de Colombia.

Figura 28.

Zona de intervención



Nota. Plano de casco histórico delimitando la zona de intervención.

La manzana contiene bienes de interés cultural de distintos niveles de conservación, su mayoría tienen un uso residencial. Está vinculada con la calle 10ma que lleva al parque principal y de igual forma con la iglesia del Rosario, siendo esta calle la conexión directa del centro histórico con el malecón. La mayoría de las calles del centro histórico del municipio son de uso peatonal lo que permite que se tenga una accesibilidad peatonal cómoda.

Figura 29.
Sectores turísticos



Nota. Plano de localización de los sitios turísticos más importantes

3.2 Análisis socio-económico

Figura 30.

Análisis poblacional

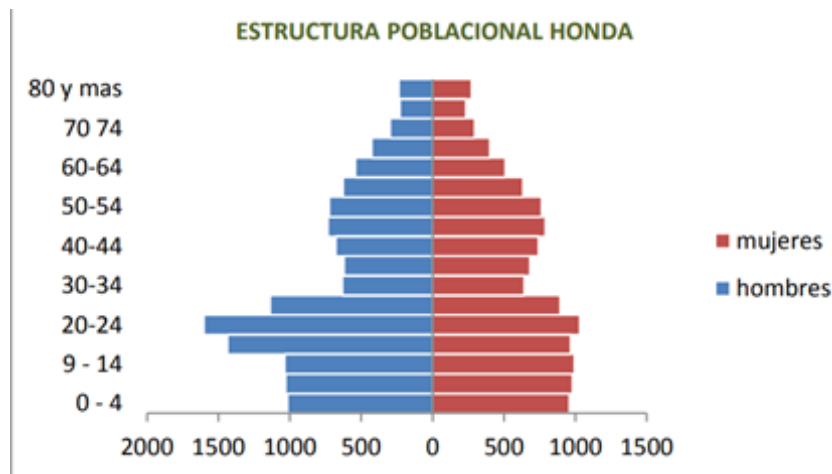

Nota. Tabla que arroja el índice poblacional de honda Análisis actuales (2020). file:///D:/Downloads/12840_plan-de-desarrollo-territorial-hondatolima-20202023-1fusionado_compressed.pdf

Se puede ver que hay una mayoría de hombres entre los 18 y 34 años y que el promedio de edad esta entre los 17 hasta los 64 años de edad por lo cual hay poca cantidad de adultos mayores.

Tabla 4.

Tabla rangos de edad poblacional

Rango de edad	Población	%
0 - 15	6.013	24%
16 - 34	8.339	34%
35 - 64	8.040	32%
65 y mas	2.389	10%

Nota. Tabla de rangos de edad y porcentaje de población Análisis actuales (2020). file:///D:/Downloads/12840_plan-de-desarrollo-territorial-hondatolima-20202023-1fusionado_compressed.pdf

EMPLEO: La ciudad, por su histórico desempeño en el área comercial del país, ha llevado siempre una actividad cultural y artística muy dinámica, el movimiento comercial de " La Ciudad de los Puentes" integra al turismo, la pesca y la ganadería. Cuenta con capacidad hotelera, arquitectura colonial y sus diversos atractivos que hacen un ambiente propicio para disfrutar del mejor descanso. Su cercanía con otras poblaciones y ciudades.

Tabla 5.

Tipo de vivienda

Tipo de vivienda existente en el municipio				
Año	Casa o Apartamento	Cuarto	Otro tipo de unidad	Total
2011	4901	420	31	5352
2012	4597	850	44	5494
2013	4541	1016	53	5613
2014	4508	1117	59	5687
2015*	4348	1132	67	5551

Nota. tabla de tipos de vivienda y cantidades por año Análisis actuales (2020). file:///D:/Downloads/12840_plan-de-desarrollo-territorial-hondatolima-20202023-1fusionado_compressed.pdf

La mayoría de vivienda dentro de honda son casas y apartamentos de estrato 2 a 4

Figura 31.

Ocupación hotelera

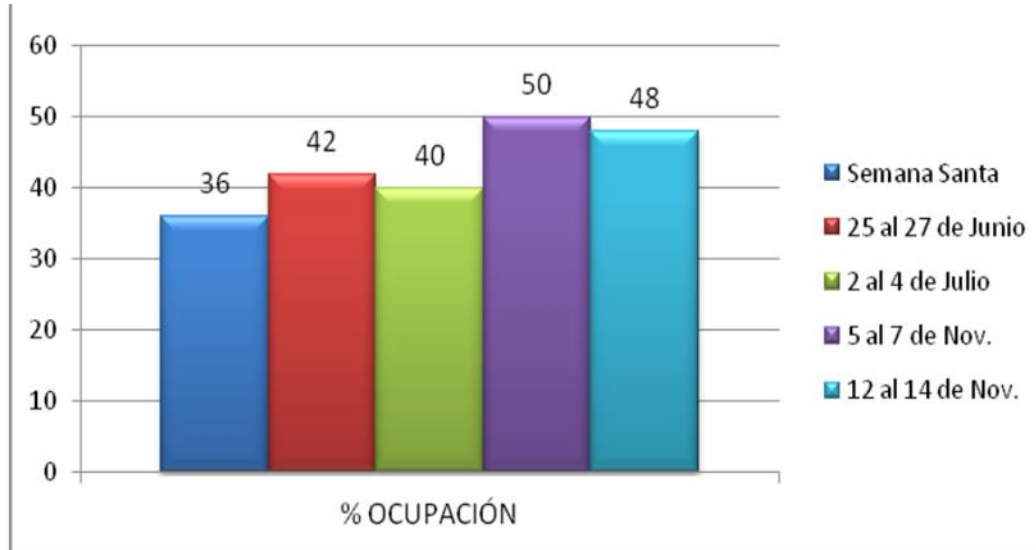

Nota. Diagrama de porcentajes de ocupación hotelera por meses del año. Análisis actuales (2020). file:///D:/Downloads/12840_plan-de-desarrollo-territorial-hondatolima-20202023-1fusionado_compressed.pdf

Figura 32.

Índice de pobreza

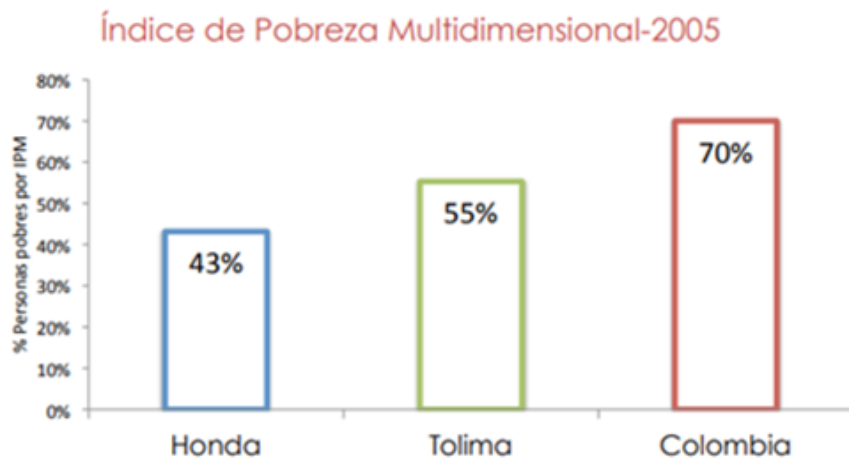

Nota. índice de pobreza en el municipio de honda. Análisis actuales (2020). file:///D:/Downloads/12840_plan-de-desarrollo-territorial-hondatolima-20202023-1fusionado_compressed.pdf

HOSPEDAJE

Alrededor de 36 lugares de alojamiento

CLIMA

Durante el transcurso del año, la temperatura generalmente varía de 24 °C a 34 °C y rara vez baja a menos de 22 °C o sube a más de 38 °C.2.

GASTRONOMÍA

- El viudo de pescado
- Sancocho de pescado
- Tamal tolimense
- Sancocho de Gallina
- Lechona
- el tradicional raspado

3.3 Análisis funcionales y estrategias

Figura 33.

Malla vial



Nota. Plano malla vial principal que conecta con el polígono de intervención.

Se identifican las vías principales, secundarias y terciarias de la zona. Se concluye que la zona cuenta con una muy buena aproximación vehicular, pero lo potencia las vías que están totalmente peatonalizadas.

VOCACIÓN

La vocación del sector es turística y de vivienda

FIESTAS Y CULTURA

El Carnaval Cultural y Reinado Popular de la Subienda: Una celebración que se lleva a cabo cada año para festejar la llegada masiva de peces a este puerto sobre el río Magdalena, se pueden disfrutar de muestras artesanales, cabalgata, presentaciones culturales, competencias deportivas, paseo náutico, el tradicional desfile de las candidatas y sus comparsas, sus tablados con la verbena popular y presentación de agrupaciones musicales.

Reinado Nacional Del Río Magdalena

Celebrado en el mes de octubre; se conmemora de igual manera la época de pesca e inicialmente era parte del Carnaval de la subienda

Semana Mayor De Conciertos.

Se efectúa en la Semana Santa; conmemorando la semana mayor para los cristianos

TRANSPORTE PUBLICO

El principal transporte público son los buses municipales y los taxis el medio de transporte más utilizado es la moto.

Figura 34.

Hitos dentro del centro histórico

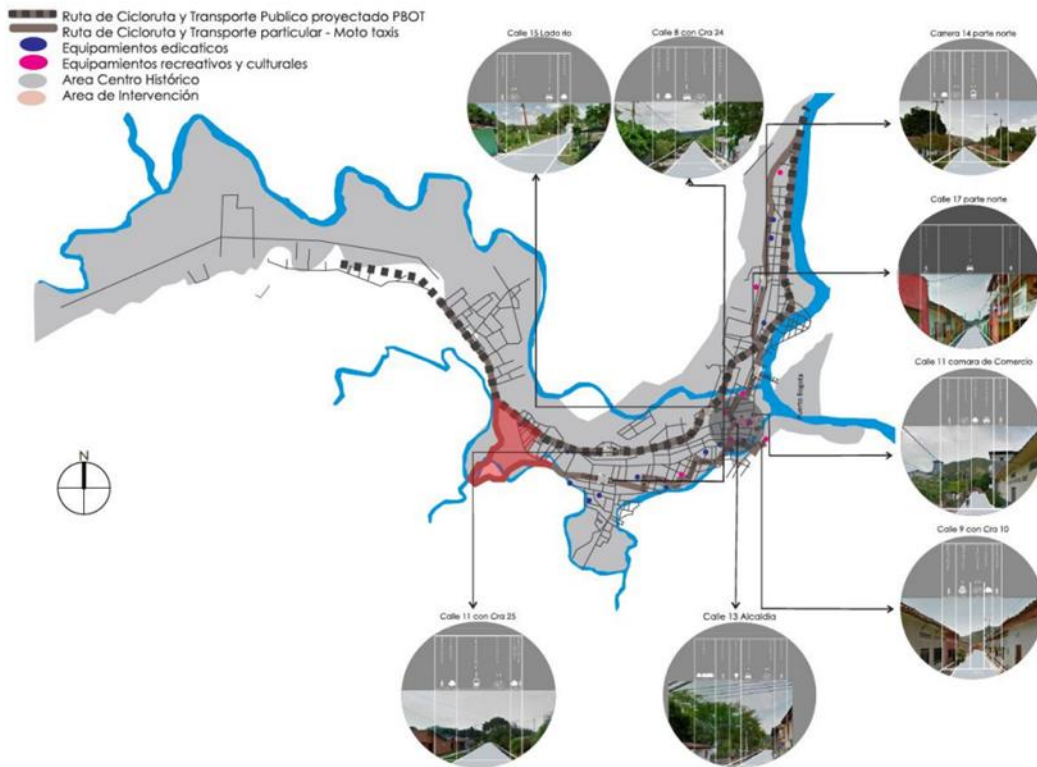

Nota. Plano de localización de principales sitios turísticos dentro del casco histórico
Análisis actuales (2020). file:///D:/Downloads/12840_plan-de-desarrollo-territorial-hondatolima-20202023-1fusionado_compressed.pdf

Honda tiene una superficie de 309.000 km² y está dividido en dos sectores ya que los divide el río Magdalena y se unen por medio de puentes la mayor densidad del suelo es a las periferias del centro histórico.

Preservar, promover y dinamizar la cultura del municipio por medio de la conservación, promoción y apropiación social del patrimonio cultural material e inmaterial, la enseñanza y divulgación de las artes, oficios y lectura. Así mismo, promover el emprendimiento y las industrias culturales.

Figura 35.

Llenos y vacíos

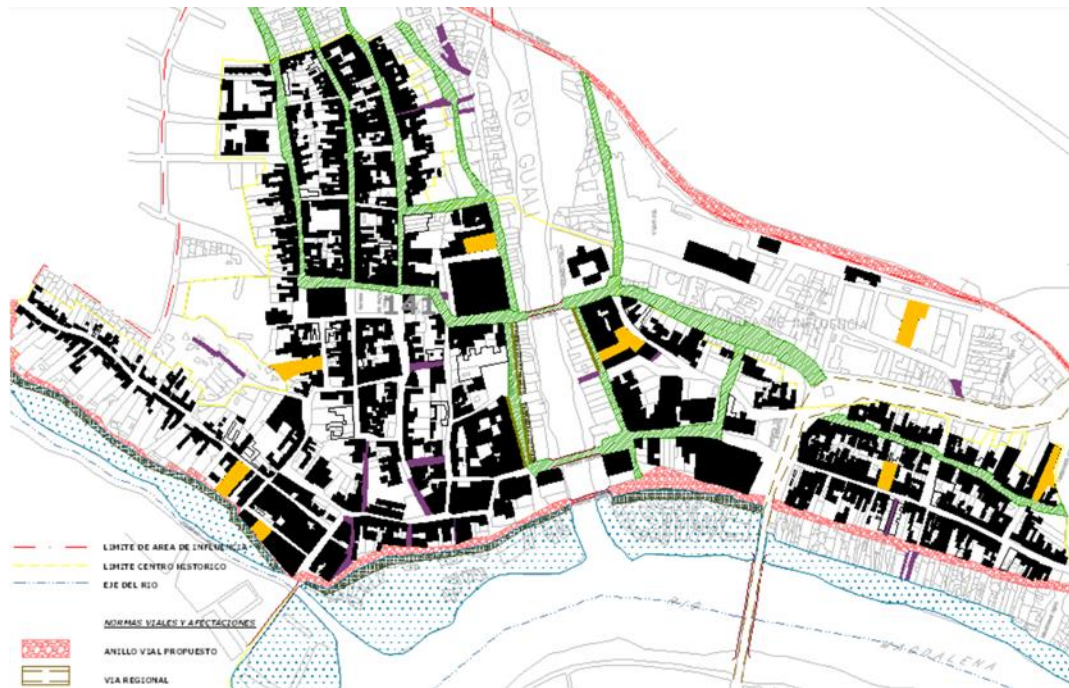

Nota. Planta de análisis de llenos y vacíos dentro del centro. Fuente plan especial de manejo y protección (PEMP). Enlace. <http://www.camarahonda.org.co/wp-content/uploads/2015/06/REGLAMENTACION-CENTRO-HISTORICO-DE-HONDA.pdf>

Se observa que dentro del centro históricos hay bastante centros de manzanas y vacíos urbanos

Figura 36.

Tipologías de vivienda



Nota. Imágenes en las que se pueden ver que la tipología de vivienda es de patio con una arquitectura colonial fuente. Google imágenes

Figura 37.

Distribución barrial



Nota. Plano de la distribución barrial en honda. Fuente plan especial de manejo y protección (PEMP). Enlace. <http://www.camarahonda.org.co/wp-content/uploads/2015/06/REGLAMENTACION-CENTRO-HISTORICO-DE-HONDA.pdf>

Figura 38.

Expansión del centro histórico



Nota. Planos de análisis como se expande el municipio desde que fundo. Fuente plan especial de manejo y protección (PEMP). Enlace. <http://www.camarahonda.org.co/wp-content/uploads/2015/06/REGLAMENTACION-CENTRO-HISTORICO-DE-HONDA.pdf>

3.4 El proceso de indagación

Se analizan las viviendas aledañas las tipologías y la norma que los cobija, sus áreas específicas tanto a los centros de manzanas como al polígono de intervención y sus condiciones determinantes físicas y naturales, la fauna y la flora y los niveles de pendientes del terreno.

- Distancias entre manzana parque
- Cuáles y cuantas conexiones viales tiene tanto vehiculares como peatonales.
- Características de las zonas específicas e intervención: zonas duras, blandas en su estado actual
- Los bienes de interés culturales y los principales puntos turísticos para conectarlos con el proyecto
- Infraestructuras o predios dentro del área
- Las principales visuales
- Las especies de plantas y animales
- El deterioro de sus vías.

Se consultan elementos tales como:

- DANE
- DATOS GENERALES DEL ESPACIO PÚBLICO EN HONDA
- SECRETARIAS DE AMBIENTE
- SECRETARIA DE EDUCACION
- PLAN DE ORDENAMIENTO TERRITORIAL
- PLAN ESPECIAL DE MANEJO Y PROTECCION
- ESTADISTICAS
- OTROS

3.5 Los principios y criterios de composición

Figura 39.

Objetivos y estrategias de composición



Nota. Esquemas de los principales objetivos y estrategias implementadas en el proyecto

Los principales objetivos son:

- Aprovechar vacíos urbanos.
- Aumentar el turismo dentro del centro histórico.
- Consolidar la traza urbana.
- Mostrar la historia vivida e histórica del municipio mediante la memoria.
- Mejorar el comercio en el sector.
-

Se plantean unas estrategias de reactivación turística en el polígono de intervención.

Se quiere generar un uso activo del proyecto tanto de usuarios locales como de extranjeros para que se genere una valoración positiva del centro histórico.

Se toma como oportunidad los vacíos urbanos para generar nueva arquitectura, en este caso un recorrido urbano el cual supla las necesidades del sector con el fin de que se conozca la historia y la memoria de honda. Con esto se pretende atraer diferente tipo de población niños, jóvenes o adultos para reactivar de un mayor flujo de usuarios el centro y se implementen nuevas dinámicas para que se genere una conservación del centro histórico se potencialice la memoria colectiva y el turismo.

Se implementan 4 estrategias específicas de diseño.

1. RESIGNIFICACIÓN DEL TERRITORIO MEDIANTE EJES VIRTUALES

Se proyectan ejes que organizan el diseño y se identifican puntos de permanencia específicos para darle importancia a los patios de las viviendas.

Figura 40.

Ejes virtuales

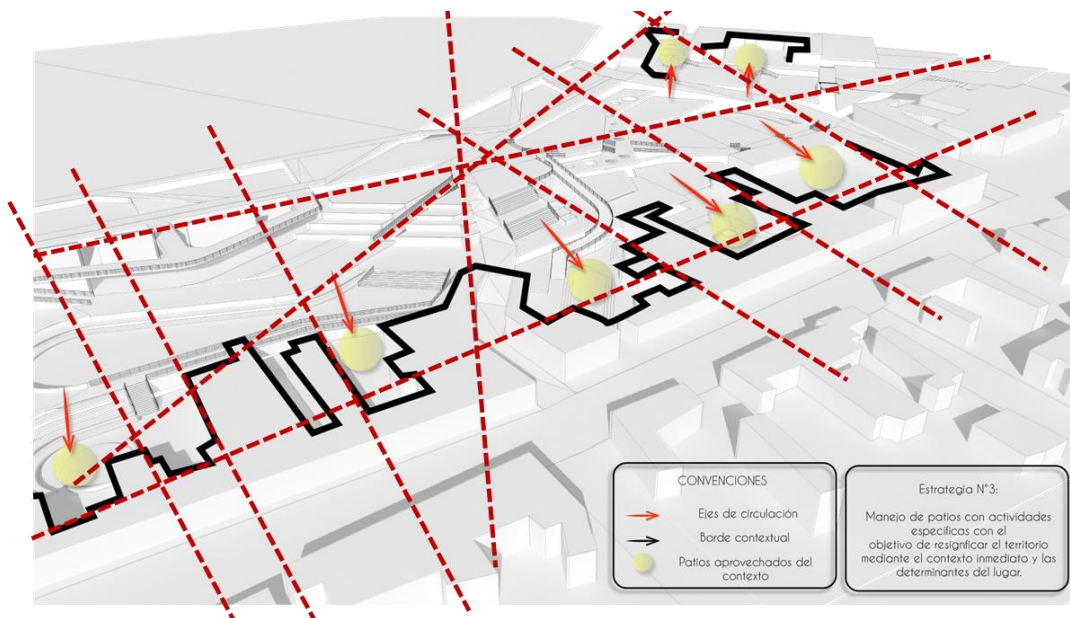

Nota. Axonometría ejes virtuales que organizan el diseño abriendo los espacios a las viviendas existentes

2. PLATAFORMAS ESCALONADAS PARA ABRIR LAS VISUALES

Aprovechando la relación topográfica y del espacio se genera un escalonamiento de plataformas para así abrir y direccionar las visuales enriqueciendo las memorias vividas de su paisaje.

Figura 41.

Plataformas escalonadas

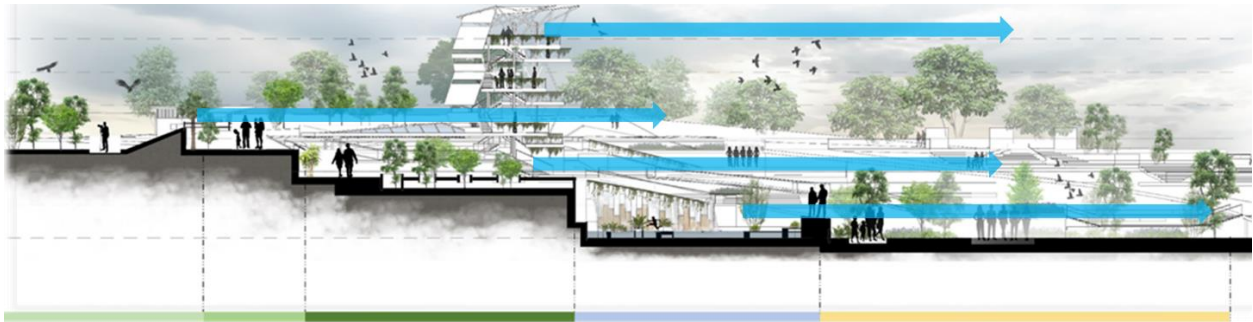

Nota. Corte donde se entiende la apertura y el direccionamiento de las visuales enriqueciendo las experiencias del proyecto

3. MEMORIAS DESDE ESCULTURAS METAFORICAS

Generar puntos específicos los cuales ofrezcan unas sensaciones simbólicas mediante esculturas y así mediante se recorre el paseo se va conociendo sobre la memoria e historia de honda Tolima.

Figura 42.

Puntos en el recorrido memorial

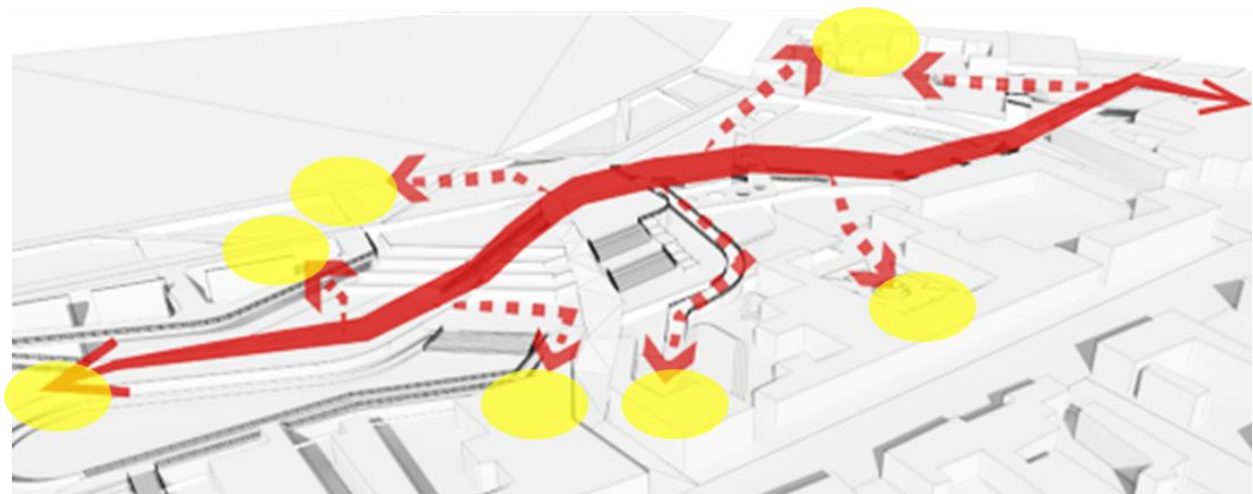

Nota. Axonometría del recorrido principal pasando por los puntos memoriales

4. MICRO CLIMAS

Al aplicar los diferentes tipos de clima dentro del recorrido nos genera una barrera tanto lumínica como de los vientos

Figura 43.

Confort térmico - micro climas

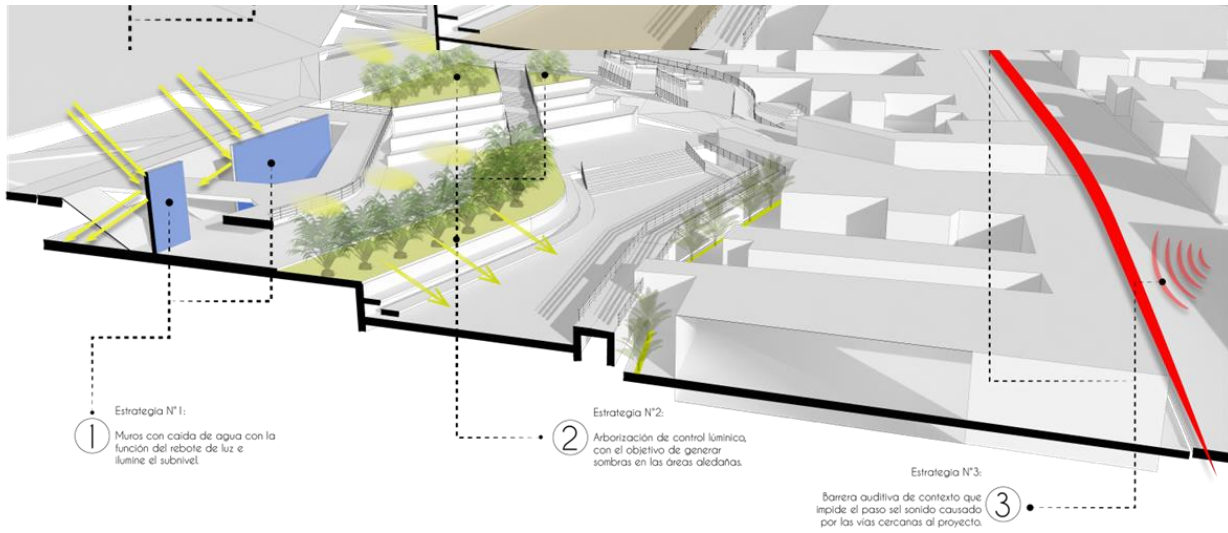

Nota. Axonometría de estrategias bioclimáticas dentro del recorrido.

Figura 44.

Zonificación

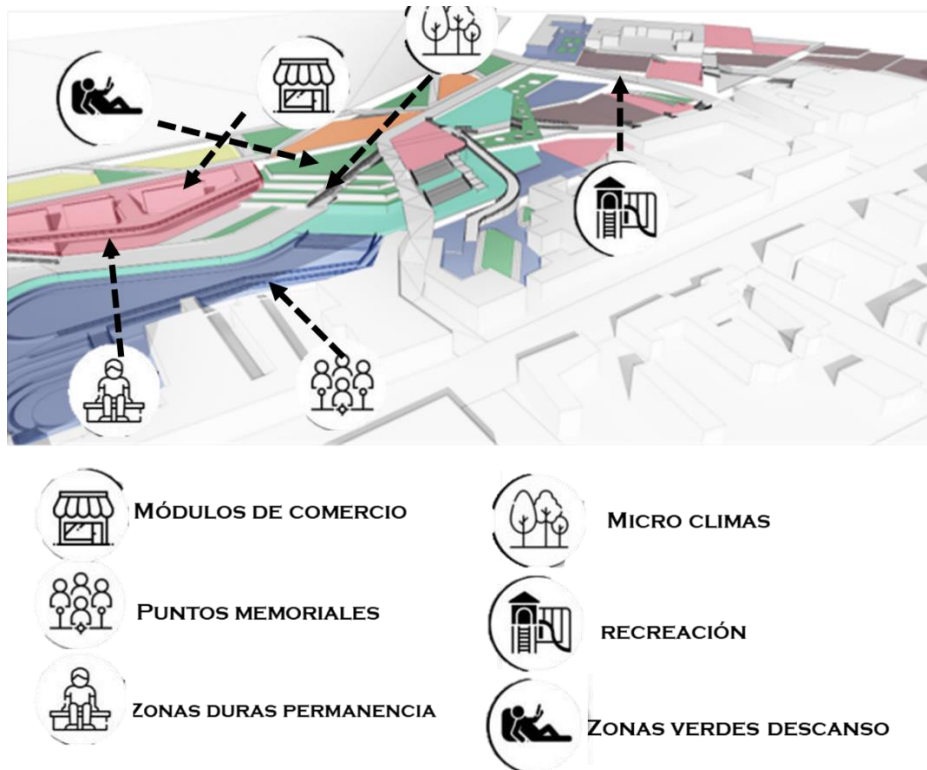









Nota. En el esquema se observa la zonificación se combinan diferentes usos dependiendo de las zonas ya sea en la parte superior o inferior

- Zona de laberinto integrando objetos táctiles
- Arenero para la experimentación sensitiva. Con juegos
- Bosques.
- Zona de pintura en paneles.
- Zona libre de juegos con desniveles.
- Superficies de recorrido sobre el agua.
- Superficie con fuentes de agua.
- Parques de colores
- Museo interactivo infantil
- Zona de juegos infantiles
- Áreas de permanencia en zonas duras y blandas.

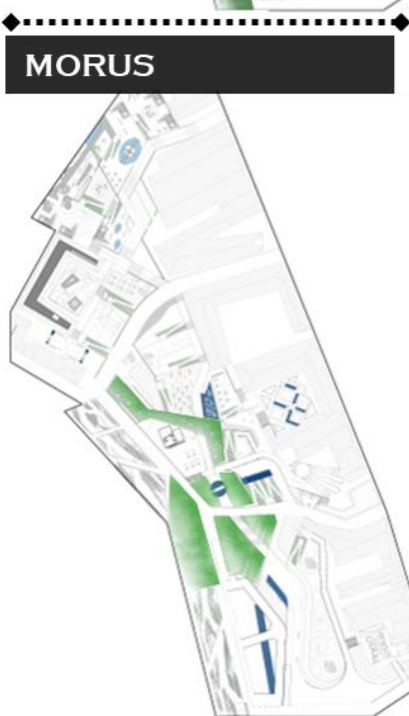
3.6 Cartilla de fitotectura

Figura 45.

Fitotectura por especies

ANACARDIACEAE			
			
			
			
			
	Es una familia de plantas esencialmente arbóreas	Arbustos normalmente con savia venenosa	Frecuentemente sus frutos son secos y varían en su altura
	Sus hojas tienden a permanecer verdes y funcionales	Flores pequeñas que dan frutos carnosos	Alcanzan una altura de 15 a 25 metros de altura

Nota. Fitotectura según zonas del proyecto y usos (*unidades de paisaje*)

Figura 46.

Fitotectura por especies 2



Nota. Fitotectura según zonas del proyecto y usos (*unidades de paisaje*)

Figura 47.

Fitotectura por especies 3



Nota. Fitotectura según zonas del proyecto y usos (*unidades de paisaje*)

4 PROYECTO DEFINITIVO

4.1 Selección áreas de intervención

Polígono de intervención estado actual.

Figura 48.

Fotografía estado actual zona 1



Nota. Fotografía estado actual del polígono de intervención fuente: Google maps.
Enlace: <https://www.google.com/maps/place/Honda,+Tolima/@5.2011543,-74.7376929,379m/data=!3m1!1e3!4m5!3m4!1s0x8e40c78059a86a0d:0x2d7432c0bd32cd7c!8m2!3d5.2072098!4d-74.7363241?hl=es>

Figura 49.

Fotografía estado actual zona 2

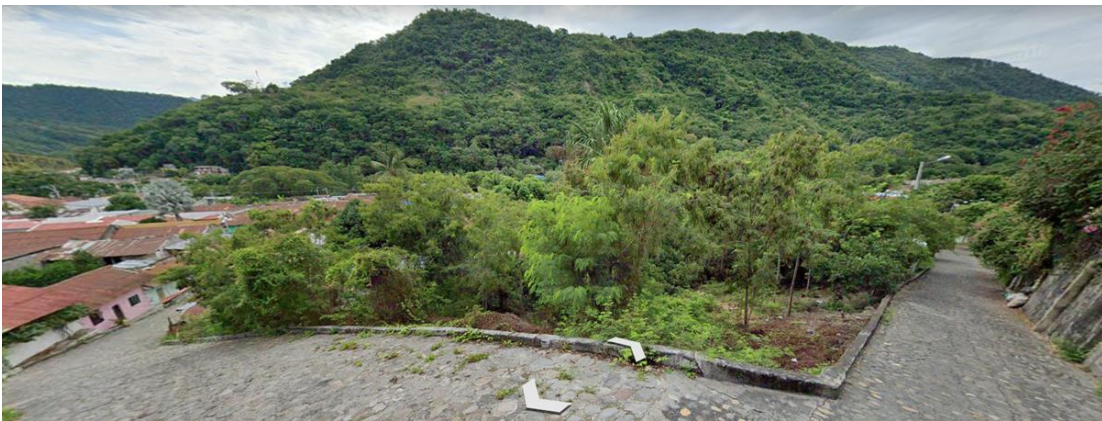

Nota. Fotografía estado actual del polígono de intervención fuente: Google maps.
Enlace: <https://www.google.com/maps/place/Honda,+Tolima/@5.2011543,-74.7376929,379m/data=!3m1!1e3!4m5!3m4!1s0x8e40c78059a86a0d:0x2d7432c0bd32cd7c!8m2!3d5.2072098!4d-74.7363241?hl=es>

RECORRIENDO LA MEMORIA DE HONDA

Figura 50.

Planta de cubiertas proyecto



Nota. Planta del 4 nivel donde se ve toda la geometría del proyecto con arborización y recorridos

Figura 51.

Perfil con detalles



Nota. Perfiles detallados donde se ven los usos

Figura 52.

Perfil con detalles 2



Nota. Perfiles detallados donde se ven los usos

Figura 53.

Corte axonométrico propuesta



Nota. Corte axonométrico donde se ve claramente el tratamiento de los suelos y la relación con el contexto.

Figura 54.

Render zona 1



Nota. Render de la primera zona donde se enaltece el contexto

Figura 55.

Tipos de recorridos



Nota. Planta en donde se trazan los dos tipos de recorridos planteados

Figura 56.

Zonas de permanencia

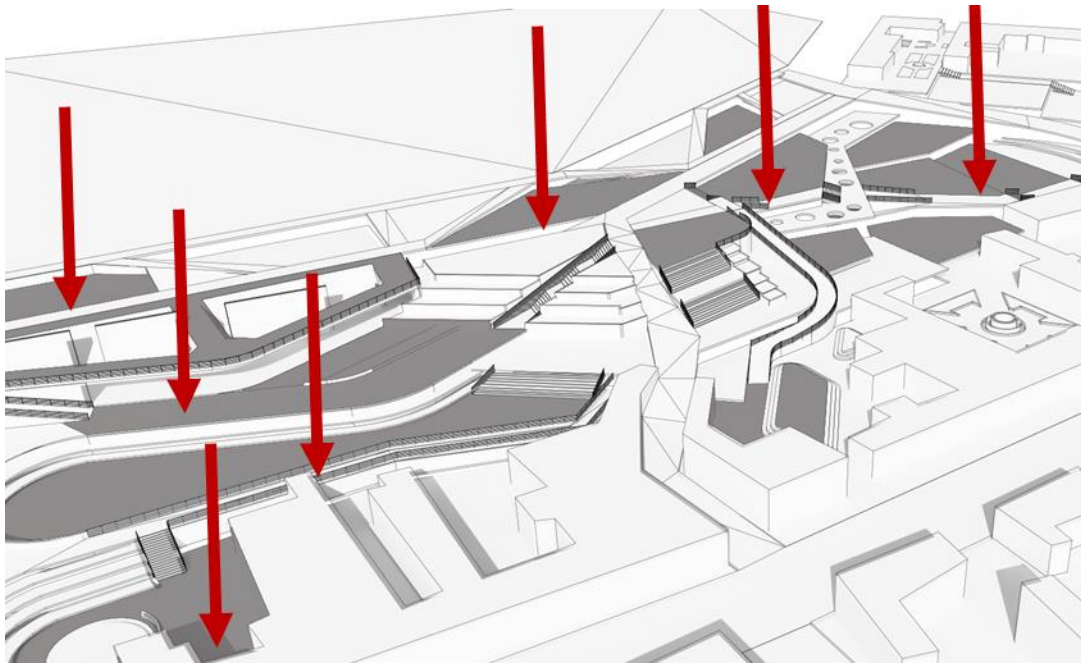

Nota. Axonometría donde se señalan las zonas de permanencia.

Figura 57.

Render 2 zona



Nota. Render donde se ven los equipamientos de comercio y el mobiliario urbano

Figura 58.

Bioclimática

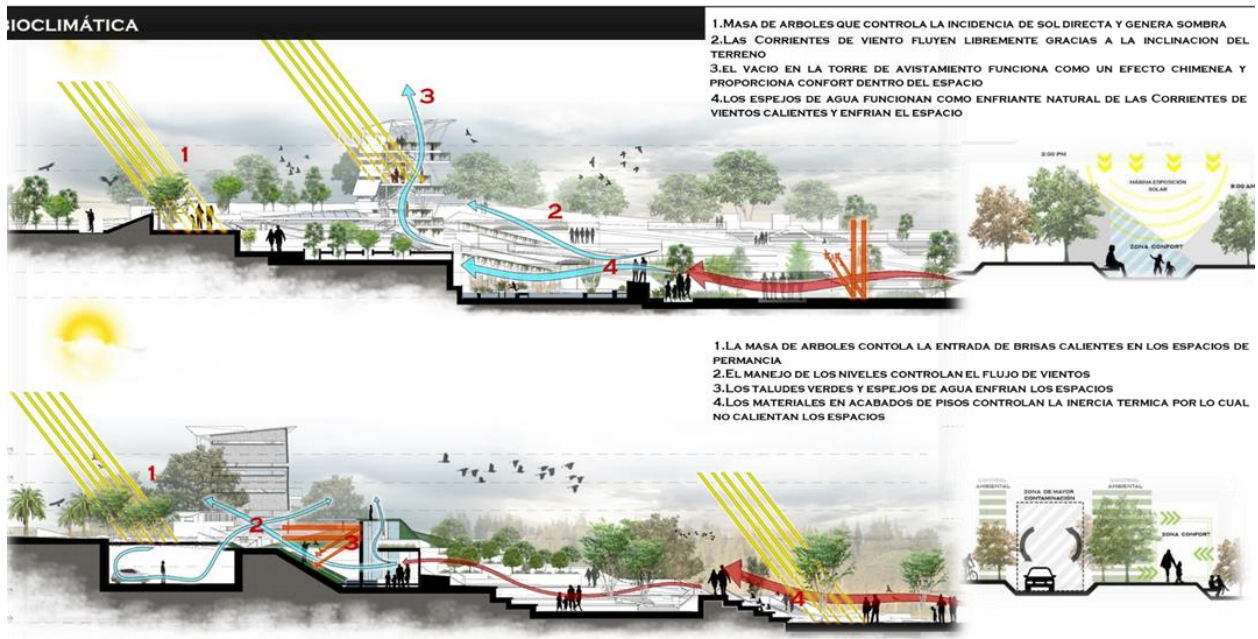

Nota. Cortes de estrategias bioclimáticas naturales

Figura 59.

Render zona 3

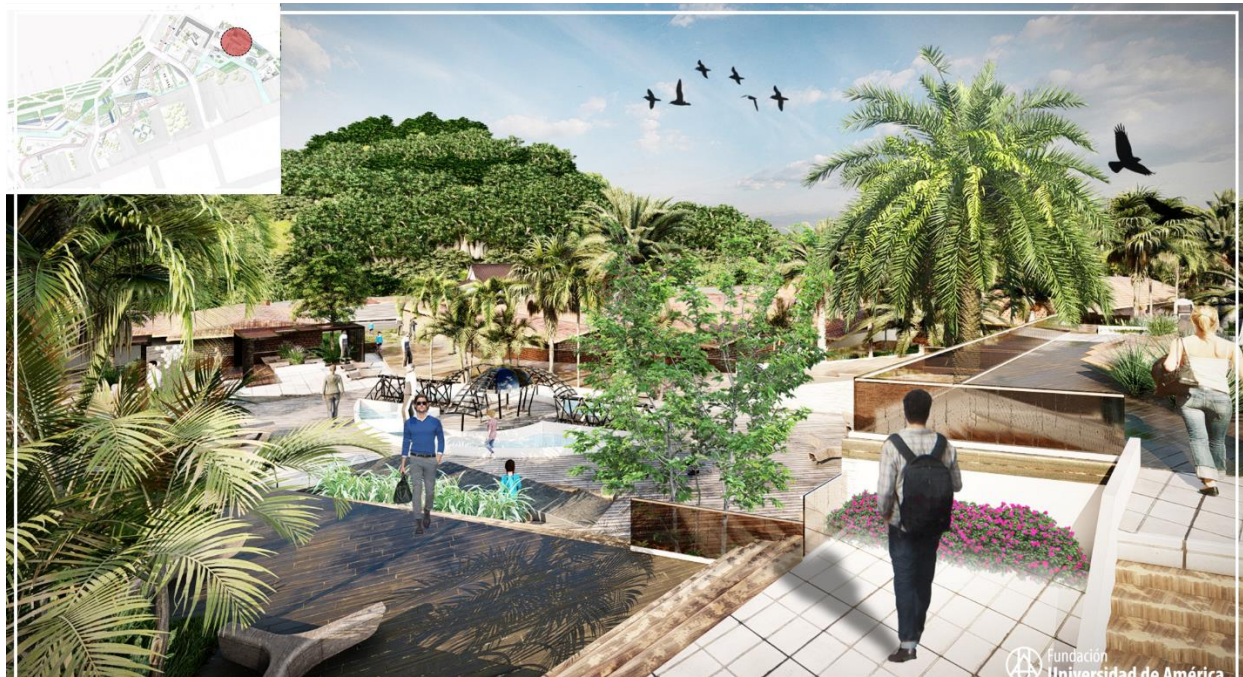

Nota. Render zona 3 con relación a la naturaleza

5 CONCLUSIONES

El proyecto de grado esta localizado en el municipio de Honda – Tolima más específicamente en el casco histórico, planteando una renovación urbana dentro de una franja de vacíos residuales que no deja que la pieza se consolide de una mejor forma ya que se busca transformar la imagen del sector y regenerar un tejido social el cual se ha ido degenerando por la expansión y crecimiento no planificado y descontrolado de la ciudad.

Gracias a esta expansión el centro se ha visto afectado no solo económicamente si no también en su infra estructura y en temas culturales pero lo mas grave es que por todo esto se ha generado un desarraigo de los habitantes hacia la historia y la memoria de Honda, por lo cual se genera una consolidación urbana que se enfoque a las necesidades turísticas pero también a dar a conocer lo importante que es la memoria y la historia.

En la propuesta se implementan las técnicas y materiales utilizados en la zona lo que se busca con cada decisión es resignificar cada una de las memorias del municipio ya sea su historia, las memorias visuales, memorias colectivas, la resignificación del territorio, la memoria de su historia para proporcionar un sentido de pertenencia a esas aquellas personas que desconocen de su pasado.

Una parte muy importante de la arquitectura es la memoria, la cual conecta el pasado con el presente y el futuro. la arquitectura crea vínculos con los espacios y con el lugar, para preservar, evocar y resignificar momentos específicos, conectados con el pasado, las memorias y cambios en referencia al presente que gracias al transcurrir del tiempo sufren deterioro y descuido, esto relacionado al hecho de que estos contextos tan importantes han sufrido una pérdida de su valor y su significado.

El proyecto pretende brindar mejoras a los espacios de calidad, abiertos, culturales y necesarios para la comunidad y la ciudad, las necesidades de la población están relacionadas principalmente a la carencia de espacios recreo deportivos, zonas de permanencia, esparcimiento y despeje de los habitantes, además de puntos de encuentro y relación para todos, tomando conceptos urbanos para así apoyar y potencializar el proyecto.

BIBLIOGRAFÍA

- Alcaldía de Honda. (2018). Nuestro municipio. Honda
- Aliata, F. R. (2017). Entre la amnesia y la memoria: Los recorridos posibles de la historia de la arquitectura.
- Alonso Pereira, J. R. (2011). El Centro Pompidou de París y el sentido corbuseriano del lugar= The Pompidou Center in Paris and the corbusierian sense of place. Cuadernos de proyectos arquitectónicos, (2), 27-32.
- Bentley, I. (1999). Libro: Entornos vitales.
- Bloomer, K. C., Moore, C. W., & Yudell, R. J. (1982). Cuerpo, memoria y arquitectura. Hermann Blume.
- Browne, T. (2005). Tiempo: cuerpo y memoria, salones y recorridos. ARQ (Santiago), (59), 10-13.
- Camargo Bejarano, P. A. Revitalización de los centros urbanos históricos, a partir del desarrollo de los puertos fluviales del Río Magdalena: modelo portuario fluvial de comprobación honda.
- Camargo Castillo, S. A., & Sosa Benavides, J. J. Ocupación de vacíos urbanos en el centro histórico de Honda.
- Camilo, I. (2016). Sobre la memoria y la arquitectura: construir la ausencia. Dearq. Revista de Arquitectura, (18), 80-87.
- Castro Vega, A. K. (2021). Montajes como estrategia para configurar el paisaje urbano histórico: museo de historia y artes en Tunja.
- Conti, A. L. (2015). La conservación y la gestión de las ciudades históricas desde la perspectiva del Paisaje Urbano Histórico. Encuentro Internacional “El Paisaje Urbano Histórico como herramienta del desarrollo urbano sostenible”.
- Cullen, G. (1981). Libro: El paisaje urbano.
- Engel, D. P. LA DIMENSION DE LA MEMORIA EN LA ARQUITECTURA URBANA.
- González López, A. (2015). La arquitectura contemporánea y su integración en las ciudades históricas: un recorrido arquitectónico por la ciudad de Cartagena.
- González, M. F. (2021). El «corte» como concepto operativo de permanencia en el arte, la arquitectura y el patrimonio construido. Luz, espacio, materia y memoria. Arbor, 197(801), a616-a616.
- González, M. J. G. (2005). El desarrollo económico sostenible de los centros históricos. Ería, 68, 365-372.

- Guardiola Martínez, M. J. (2022). El recorrido como mecanismo compositivo en la historia de la arquitectura (Doctoral dissertation, Universitat Politècnica de València).
- Jiménez Picó, B. A. (2018). Recorridos, secuencialidad espacial y experiencia sensorial en la arquitectura de Alvar Aalto (Doctoral dissertation, Universitat Politècnica de València).
- Mandel, C. (2009). Representaciones de la memoria: la arquitectura como espacio de significación simbólica. *ESCENA. Revista de las artes*, 65(2).
- Minguet, J. (2000). Libro: Nuevo paisajismo urbano
- Moreno, C. (2017). Revista: Urbanismo colaborativo. Cuadernos de Investigación Urbanística N°115.
- Parra-Sandoval, G. T., Rodríguez-Hernández, L. J., & Andrade-Herrera, L. V. (2021). Propuesta de desarrollo de turismo cultural a partir de una ruta turística en el municipio de Honda–Tolima.
- Pulgarín, Y. O., & Dávila, J. G. (2021). Desarrollo turístico y conflictos en el centro histórico de Villa de Leyva, Colombia. *PatryTer*, 4(7), 12-27.
- Sánchez, H. S., & Tovar, J. C. P. (2019). EL COMERCIO EN EL CENTRO HISTÓRICO DE TUNJA, UNA REALIDAD TRADICIONAL Y ECONÓMICA. *Revista Facultad de Ciencias Contables Económicas y Administrativas-FACCEA*, 9(1), 50-57.
- Solís, J. B. (1996). a arquitectura vernácula, una memoria rota. *Arquitectura*.
- Vega Wilches, J. I. (2020). Construcción del lugar a partir de la relación entre el proyecto arquitectónico y el entorno patrimonial.

ANEXOS

ANEXO 1

PLANOS

Figura 60.
Planta primer nivel.



Nota. planta primer nivel relación con el contexto vecino

Figura 61.
Planta segundo nivel.



Nota. planta segundo nivel diseño de plazoletas

Figura 62.

Planta tercer nivel.



Nota. planta tercer nivel nivel relación con la vegetación.

Figura 63.

Planta cuarto nivel.



Nota. planta cuarto nivel proyecto final.

Figura 64.

Planta de evacuaciones.



Nota. planta con punto de salidas de evacuación.

Figura 65.

Planta de redes.

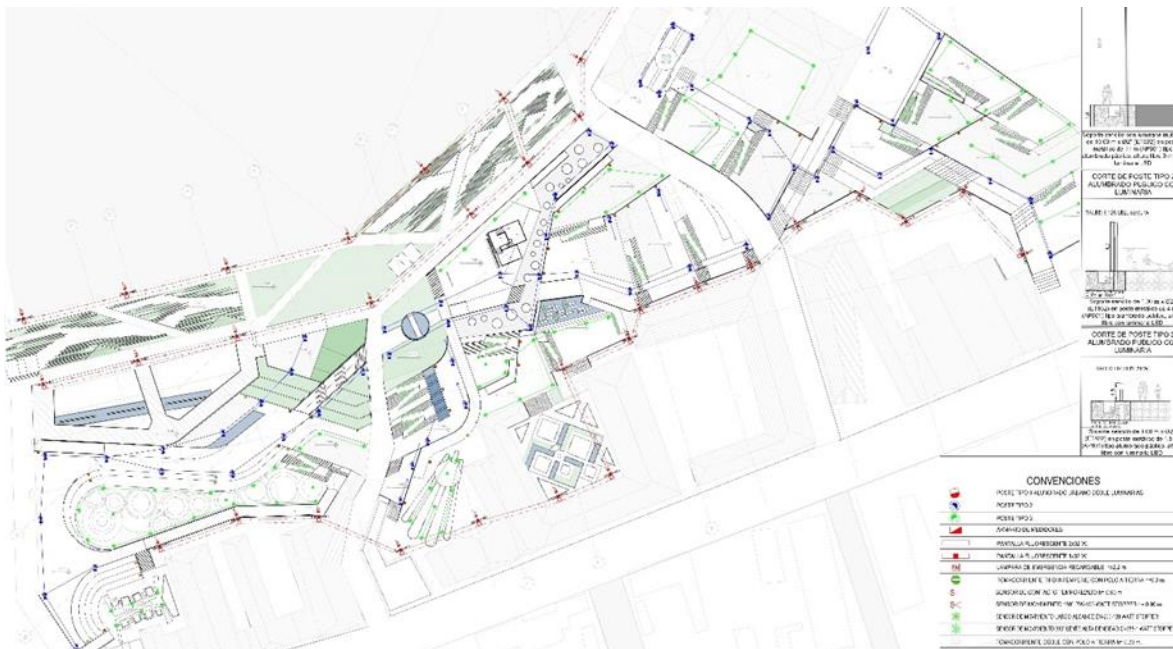

Nota. planta de iluminación tipos de luminarias

ANEXO 2 DETALLES

Figura 66.

Detalles torre de avistamiento

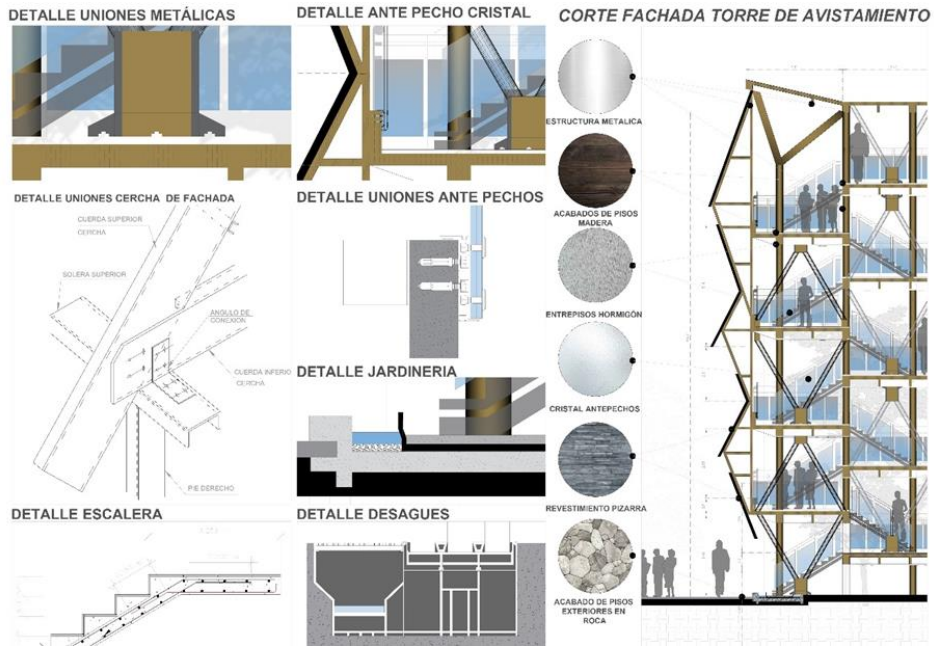

Nota. Detalles de torre de avistamiento y materiales.

Figura 67.

Detalles mobiliario urbano

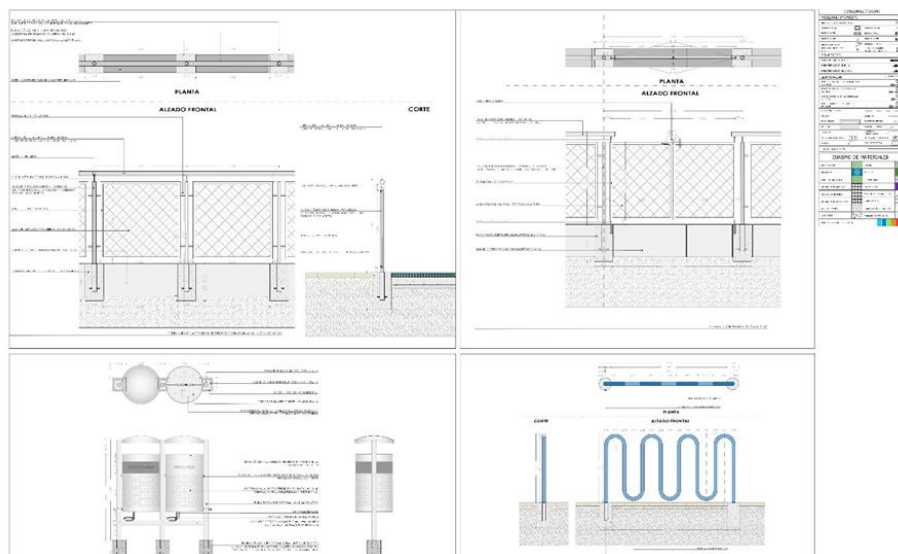

Nota. Detalles mobiliarios en parques.

Figura 68.

Detalles mobiliario urbano 2.

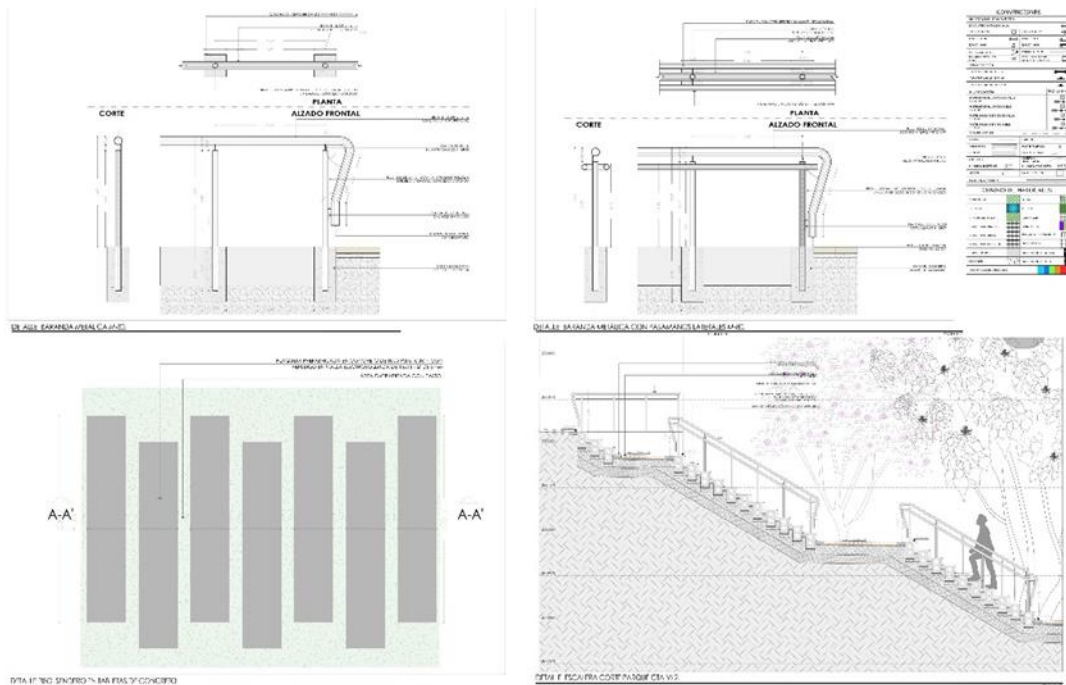

Nota. Detalles ante pechos y manejo de escaleras.

Figura 69.

Detalles mobiliario urbano 3.

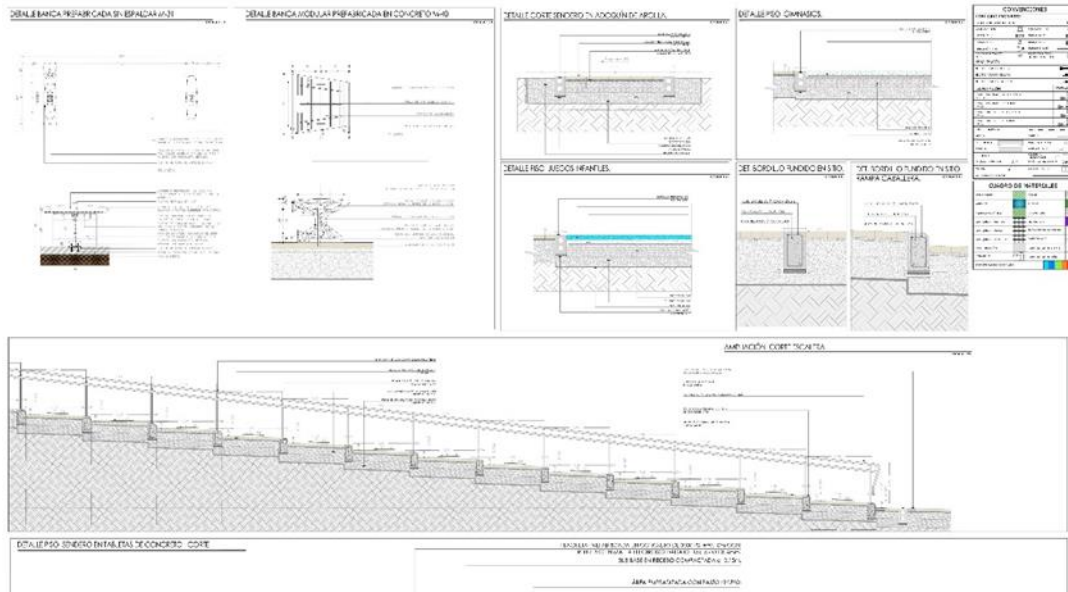

Nota. Detalles de revestimiento de suelos en parques.

Figura 70.

Detalles mobiliario urbano 4.

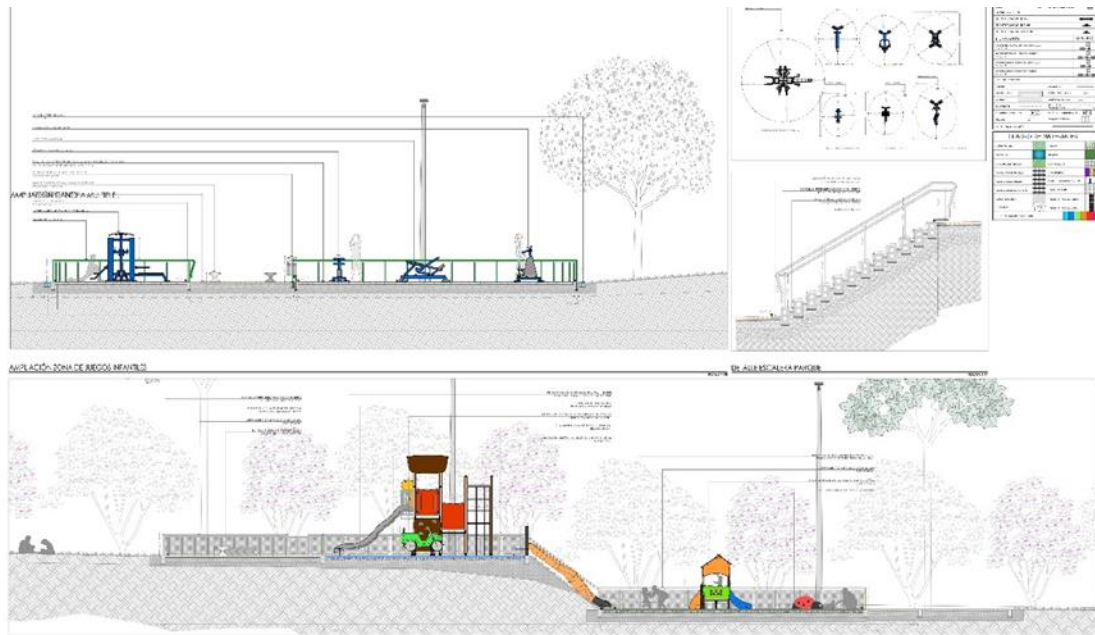

Nota. Detalles de parques para niños y adultos.

Figura 71.

Detalles mobiliario urbano 5.



Nota. Detalles de taludes y cubiertas verdes.

Figura 72.

Detalles mobiliario urbano 6.

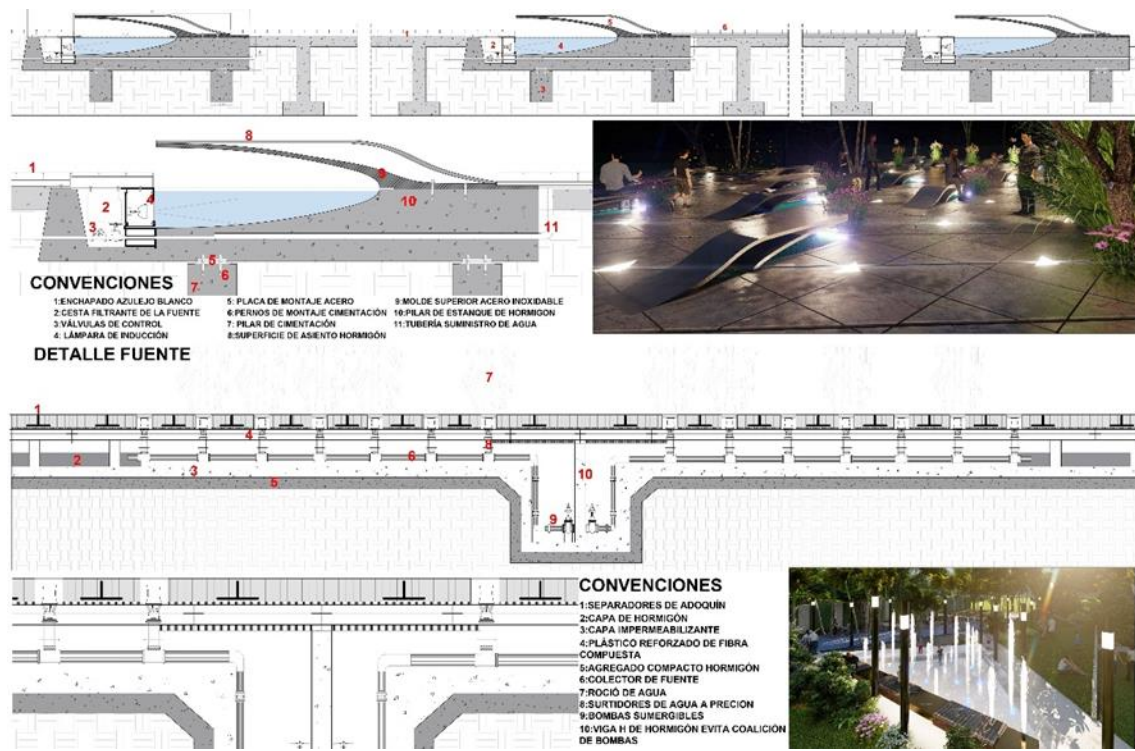

Nota. Detalles de fuentes y mobiliario con agua.

ANEXO 3
RENDERS

Figura 73.

RENDER 1.



Nota. Render de acceso al proyecto

Figura 74.

RENDER 2.



Nota. Render acceso al parque infantil.

Figura 75.

RENDER 3.



Nota. Render parque infantil.

Figura 76.

RENDER 4.



Nota. Render cubierta transitable.

Figura 77.
RENDER 5.



Nota. Render aéreo de la 1 zona del proyecto
Figura 78.

RENDER 6.



Nota. Render acceso a los parqueaderos

Figura 79.
RENDER 7.



Nota. Render plataformas relación con el agua.

Figura 80.
RENDER 8.



Nota. Render torre de avistamiento y equipamiento batería de baños.

Figura 81.

RENDER 9.



Nota. Render puntos memoriales.

Figura 82.

RENDER 10.



Nota. Render visuales desde la torre de avistamiento

ANEXO 4
FOTOS DE MAQUETAS

Figura 83.

Foto maqueta.



Nota. Fotografía maqueta de detalle.

Figura 84.

Foto maqueta 2.



Nota. Fotografía maqueta puntual.

Figura 85.

Foto maqueta 3.



Nota. Fotografía maqueta puntual aérea.

Figura 86.

Foto maqueta 4.



Nota. Fotografía maqueta con relación al contexto